

II. 平成22年日本経済の循環

(単位：兆円)

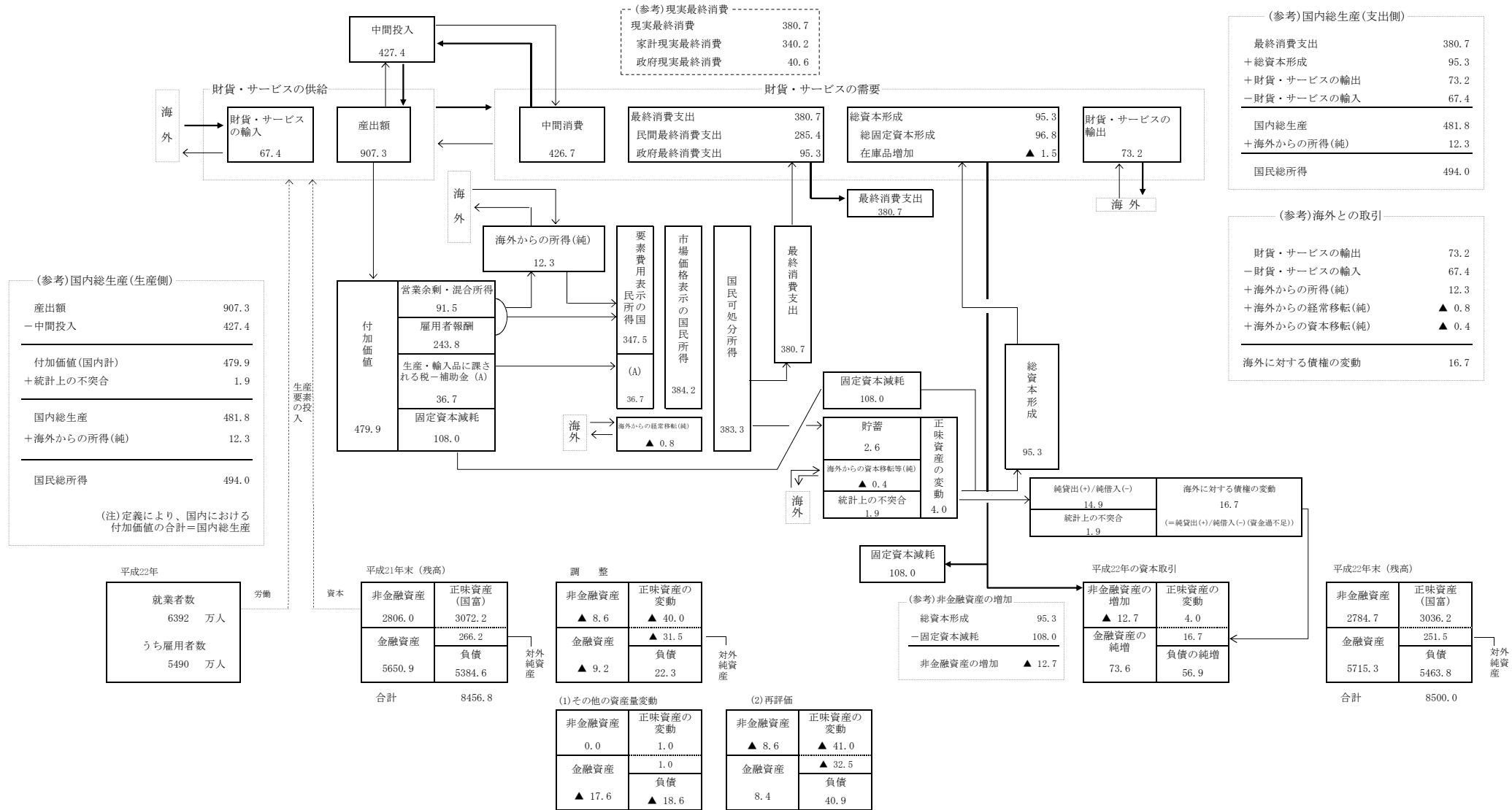

- (注) 1. → は財貨・サービスの処分等を、← は所得の処分等を示している。
 2. 四捨五入の関係上、内訳項目を合計したものは、総額と必ずしも一致しない。
 3. 平成21年末の残高に平成22年間の資本取引を加え、さらにこれらに関する価格変動の影響等を調整(加減)したものが、平成22年末の残高となる。