

# 参考図表の目次

## I. 表

### 1. 国内経済

- 図表1 年平均の経済成長率
- 図表2 円表示の一人当たり名目国内総生産(GDP)・名目国民総所得(GNI)・国民所得(NI)
- 図表3 米ドル表示の名目国内総生産(GDP)・名目国民総所得(GNI)・国民所得(NI)
- 図表4 円及びユーロの対米ドルレート

### 2. 国際比較

- 図表5 OECD諸国の国内総生産(名目GDP)(米ドル表示:暦年)
- 図表6 OECD諸国の国民総所得(名目GNI)(米ドル表示:暦年)
- 図表7 OECD諸国の国民所得(NI)(米ドル表示:暦年)
- 図表8 OECD諸国の一人当たり国内総生産(名目GDP)(米ドル表示:暦年)
- 図表9 OECD諸国の一人当たり国民総所得(名目GNI)(米ドル表示:暦年)
- 図表10 OECD諸国の一人当たり国民所得(NI)(米ドル表示:暦年)
- 図表11 アジア諸国・地域の国内総生産(名目GDP)(米ドル表示:暦年)
- 図表12 アジア諸国・地域の一人当たり国内総生産(名目GDP)(米ドル表示:暦年)
- 図表13 「フロー編統合勘定1. 国内総生産と総支出勘定」の構成比(2003暦年)
- 図表14 「フロー編統合勘定2. 国民可処分所得と処分勘定」の構成比(2003暦年)
- 図表15 「フロー編統合勘定4. 海外勘定」の国内総生産(名目)に対する比率(2003暦年)

## II. 平成15年日本経済の循環

## III. 93SNAマニュアルに従った勘定体系群(平成15暦年)

# I. 表

## 1. 国内経済

図表1 年平均の経済成長率

### (1) 国内総生産（名目・年度）

(単位：%)

年度	昭和55	56	57	58	59	60	61	62	63	平成1	2	3	4	5	6	7	8	9	10	11	12	13	14	
昭和56	6.4																							
57	5.6	4.8																						
58	5.1	4.5	4.3																					
59	5.4	5.3	5.7	7.2																				
60	5.7	5.7	6.2	6.9	6.7																			
61	5.7	5.7	5.9	6.2	5.6	4.4																		
62	5.6	5.6	5.7	5.8	5.3	4.8	5.1																	
63	5.7	5.7	5.8	5.9	5.7	5.6	6.4	7.6																
平成1	5.8	5.9	6.0	6.1	6.1	6.1	6.7	7.4	7.2															
2	6.0	6.1	6.3	6.4	6.4	6.6	7.2	7.7	7.9	8.5														
3	6.1	6.2	6.3	6.4	6.5	6.6	7.0	7.2	7.0	6.7	4.9													
4	6.0	6.1	6.2	6.2	6.2	6.2	6.4	6.4	5.9	5.2	3.7	2.5												
5	5.8	5.8	5.8	5.8	5.7	5.6	5.6	5.3	4.7	3.7	2.2	0.9	▲0.7											
6	5.5	5.5	5.5	5.4	5.2	5.1	4.9	4.6	4.0	3.1	2.0	1.1	0.8	2.2										
7	5.3	5.2	5.2	5.1	4.9	4.7	4.5	4.1	3.5	2.7	1.8	1.3	1.2	2.0	1.8									
8	5.1	5.0	4.9	4.8	4.6	4.3	4.1	3.8	3.2	2.6	1.9	1.6	1.6	2.2	2.3	2.8								
9	4.8	4.7	4.6	4.5	4.3	4.1	3.8	3.5	3.0	2.4	1.9	1.6	1.7	2.1	2.0	2.0	1.2							
10	4.6	4.5	4.3	4.2	3.9	3.7	3.4	3.1	2.6	2.1	1.6	1.4	1.4	1.5	1.3	0.9	▲0.2	▲1.5						
11	4.3	4.2	4.0	3.8	3.6	3.4	3.1	2.7	2.3	1.8	1.4	1.1	1.0	1.0	0.7	0.3	▲0.5	▲1.2	▲0.9					
12	4.1	3.9	3.8	3.6	3.3	3.1	2.8	2.5	2.0	1.6	1.2	1.0	0.9	0.9	0.6	0.2	▲0.3	▲0.5	0.1	1.0				
13	3.8	3.6	3.5	3.3	3.0	2.8	2.5	2.2	1.8	1.4	1.0	0.7	0.6	0.5	0.3	▲0.1	▲0.5	▲0.8	▲0.6	▲0.7	▲2.4			
14	3.5	3.4	3.2	3.0	2.8	2.5	2.2	1.9	1.5	1.1	0.8	0.6	0.4	0.3	0.0	▲0.3	▲0.6	▲0.8	▲0.7	▲0.9	▲1.6	▲0.8		
15	3.3	3.2	3.0	2.8	2.5	2.3	2.0	1.7	1.3	1.0	0.7	0.5	0.3	0.2	▲0.0	▲0.3	▲0.6	▲0.7	▲0.6	▲0.6	▲0.8	0.0	0.8	

### (2) 国内総生産（実質・年度）

(単位：%)

年度	平成6	7	8	9	10	11	12	13	14
平成7	2.5								
8	3.0	3.6							
9	2.3	2.0	0.5						
10	1.5	1.0	▲0.2	▲0.9					
11	1.2	0.7	▲0.1	▲0.2	0.6				
12	1.2	0.9	0.5	0.7	1.5	2.5			
13	1.0	0.7	0.4	0.5	0.8	0.7	▲1.1		
14	0.9	0.7	0.4	0.5	0.7	0.5	▲0.2	0.8	
15	0.9	0.7	0.6	0.6	0.8	0.8	0.6	1.4	1.9

#### (出所) フロー編主要系列表1

※実数に複利曲線 ( $Y=A(1+R)^t$ ) を当てはめ、最小二乗法により算出

x年度からy年度までの年度平均伸び率は、表頭のx年度と表側のy年度との交点

(各年度の前年度比成長率は、対角線上)

※上記の計算に用いた国内総生産は、平成5年10-12月期以前と平成6年1-3月期以降では、民間企業設備、民間在庫品増加等の四半期分割方法に違いがある。

年度平均の経済成長率の算出にあたり、平成5年度の計数を用いている部分(表の網掛け部分)の利用に際しては、十分留意されたい。

(3) 国内総生産（名目・暦年）

(単位：%)

暦年	昭和55	56	57	58	59	60	61	62	63	平成1	2	3	4	5	6	7	8	9	10	11	12	13	14	
昭和56	7.5																							
57	6.2	5.0																						
58	5.4	4.5	4.0																					
59	5.5	5.0	5.2	6.4																				
60	5.8	5.6	6.0	7.0	7.5																			
61	5.8	5.7	5.9	6.3	6.1	4.7																		
62	5.6	5.5	5.6	5.7	5.3	4.4	4.1																	
63	5.7	5.6	5.7	5.8	5.6	5.3	5.8	7.6																
平成1	5.8	5.8	5.9	6.1	6.0	6.0	6.6	7.7	7.7															
2	6.0	6.0	6.1	6.3	6.3	6.4	6.9	7.7	7.7	7.7														
3	6.1	6.1	6.3	6.4	6.5	6.6	7.0	7.4	7.3	7.1	6.4													
4	6.0	6.1	6.2	6.3	6.3	6.3	6.5	6.7	6.3	5.6	4.5	2.6												
5	5.9	5.8	5.9	5.9	5.9	5.8	5.8	5.7	5.2	4.4	3.2	1.7	0.8											
6	5.6	5.6	5.6	5.6	5.4	5.3	5.2	5.0	4.4	3.6	2.5	1.5	1.0	1.2										
7	5.4	5.3	5.3	5.2	5.0	4.8	4.7	4.4	3.8	3.0	2.2	1.4	1.1	1.3	1.4									
8	5.1	5.0	5.0	4.9	4.7	4.5	4.3	4.0	3.4	2.8	2.1	1.6	1.5	1.7	2.0	2.6								
9	4.9	4.8	4.7	4.6	4.4	4.2	4.0	3.7	3.2	2.6	2.1	1.7	1.7	1.9	2.1	2.4	2.1							
10	4.7	4.5	4.4	4.3	4.1	3.9	3.6	3.3	2.8	2.3	1.8	1.5	1.4	1.5	1.5	1.3	0.5	▲1.2						
11	4.4	4.3	4.1	4.0	3.8	3.5	3.3	2.9	2.5	2.0	1.5	1.2	1.1	1.0	0.9	0.5	▲0.3	▲1.3	▲1.4					
12	4.1	4.0	3.9	3.7	3.5	3.2	3.0	2.6	2.2	1.8	1.3	1.0	0.9	0.8	0.6	0.3	▲0.2	▲0.7	▲0.3	0.8				
13	3.9	3.7	3.6	3.4	3.2	2.9	2.7	2.3	1.9	1.5	1.1	0.8	0.7	0.6	0.4	0.1	▲0.3	▲0.6	▲0.4	▲0.1	▲1.1			
14	3.6	3.5	3.3	3.1	2.9	2.6	2.4	2.1	1.7	1.3	0.9	0.6	0.5	0.4	0.2	▲0.1	▲0.5	▲0.8	▲0.7	▲0.7	▲1.3	▲1.6		
15	3.4	3.2	3.1	2.9	2.6	2.4	2.1	1.8	1.5	1.1	0.8	0.5	0.3	0.2	0.0	▲0.2	▲0.5	▲0.7	▲0.7	▲0.7	▲1.0	▲0.8	▲0.1	

(4) 国内総生産（実質・暦年）

(単位：%)

暦年	平成6	7	8	9	10	11	12	13	14
平成7	2.0								
8	2.7	3.4							
9	2.5	2.6	1.8						
10	1.7	1.4	0.4	▲1.0					
11	1.3	0.9	0.1	▲0.6	▲0.1				
12	1.2	0.9	0.5	0.3	1.1	2.4			
13	1.1	0.9	0.5	0.5	1.0	1.3	0.2		
14	1.0	0.7	0.5	0.4	0.7	0.7	▲0.1	▲0.3	
15	0.9	0.7	0.5	0.5	0.7	0.7	0.3	0.5	1.3

(出所) フロー編主要系列表1

※実数に複利曲線 ( $Y=A(1+R)^t$ ) を当てはめ、最小二乗法により算出

x 暦年から y 暦年までの暦年平均伸び率は、表頭の x 暦年と表側の y 暦年との交点  
(各暦年の前暦年比成長率は、対角線上)

図表2 円表示の一人当たり名目国内総生産（GDP）・名目国民総所得（GNI）・国民所得（NI）

(1) 年度

	国内総生産		国民総所得		国民所得		総人口	
	実数 (千円)	前年比 (%)	実数 (千円)	前年比 (%)	実数 (千円)	前年比 (%)	実数 (千人)	前年比 (%)
昭和55 (1980)	2,105		2,104		1,738		116,987	
56 (1981)	2,222	5.6	2,220	5.5	1,797	3.4	117,832	0.7
57 (1982)	2,314	4.1	2,316	4.3	1,853	3.1	118,659	0.7
58 (1983)	2,396	3.5	2,400	3.6	1,936	4.5	119,469	0.7
59 (1984)	2,552	6.5	2,557	6.5	2,022	4.4	120,240	0.6
60 (1985)	2,706	6.0	2,716	6.2	2,159	6.8	120,971	0.6
61 (1986)	2,812	3.9	2,822	3.9	2,204	2.1	121,597	0.5
62 (1987)	2,942	4.6	2,960	4.9	2,307	4.7	122,166	0.5
63 (1988)	3,153	7.2	3,171	7.1	2,478	7.4	122,672	0.4
平成 1 (1989)	3,369	6.9	3,395	7.1	2,617	5.6	123,135	0.4
2 (1990)	3,642	8.1	3,663	7.9	2,819	7.7	123,557	0.3
3 (1991)	3,808	4.6	3,831	4.6	2,992	6.1	124,032	0.4
4 (1992)	3,887	2.1	3,922	2.4	2,967	▲0.8	124,480	0.4
5 (1993)	3,850	▲1.0	3,881	▲1.0	2,955	▲0.4	124,856	0.3
6 (1994)	3,923	1.9	3,953	1.9	2,988	1.1	125,210	0.3
7 (1995)	3,984	1.6	4,017	1.6	2,983	▲0.2	125,498	0.2
8 (1996)	4,088	2.6	4,137	3.0	3,076	3.1	125,778	0.2
9 (1997)	4,128	1.0	4,182	1.1	3,104	0.9	126,102	0.3
10 (1998)	4,054	▲1.8	4,108	▲1.8	3,000	▲3.4	126,421	0.3
11 (1999)	4,011	▲1.1	4,062	▲1.1	2,947	▲1.8	126,652	0.2
12 (2000)	4,044	0.8	4,100	0.9	2,988	1.4	126,887	0.2
13 (2001)	3,939	▲2.6	4,006	▲2.3	2,897	▲3.0	127,187	0.2
14 (2002)	3,903	▲0.9	3,966	▲1.0	2,843	▲1.9	127,398	0.2
15 (2003)	3,927	0.6	3,996	0.8	2,889	1.6	127,610	0.2

(2) 暦年

	国内総生産		国民総所得		国民所得		総人口	
	実数 (千円)	前年比 (%)	実数 (千円)	前年比 (%)	実数 (千円)	前年比 (%)	実数 (千人)	前年比 (%)
昭和55 (1980)	2,063		2,063		1,687		116,770	
56 (1981)	2,201	6.7	2,199	6.6	1,778	5.4	117,623	0.7
57 (1982)	2,296	4.3	2,296	4.4	1,849	4.0	118,452	0.7
58 (1983)	2,370	3.2	2,374	3.4	1,908	3.2	119,271	0.7
59 (1984)	2,507	5.8	2,511	5.8	2,006	5.1	120,050	0.7
60 (1985)	2,678	6.8	2,688	7.0	2,125	5.9	120,801	0.6
61 (1986)	2,788	4.1	2,797	4.1	2,202	3.6	121,446	0.5
62 (1987)	2,888	3.6	2,905	3.9	2,272	3.2	122,031	0.5
63 (1988)	3,095	7.2	3,112	7.1	2,425	6.7	122,548	0.4
平成 1 (1989)	3,321	7.3	3,343	7.4	2,579	6.4	123,028	0.4
2 (1990)	3,566	7.4	3,587	7.3	2,763	7.1	123,439	0.3
3 (1991)	3,778	5.9	3,802	6.0	2,947	6.7	123,928	0.4
4 (1992)	3,864	2.3	3,896	2.5	2,969	0.7	124,367	0.4
5 (1993)	3,881	0.4	3,914	0.5	2,970	0.0	124,770	0.3
6 (1994)	3,916	0.9	3,947	0.8	2,969	▲0.0	125,116	0.3
7 (1995)	3,961	1.1	3,992	1.1	2,976	0.2	125,436	0.3
8 (1996)	4,057	2.4	4,100	2.7	3,051	2.5	125,712	0.2
9 (1997)	4,134	1.9	4,188	2.1	3,121	2.3	126,011	0.2
10 (1998)	4,073	▲1.5	4,128	▲1.4	3,029	▲2.9	126,349	0.3
11 (1999)	4,006	▲1.6	4,058	▲1.7	2,976	▲1.7	126,587	0.2
12 (2000)	4,033	0.7	4,084	0.6	2,973	▲0.1	126,831	0.2
13 (2001)	3,979	▲1.3	4,045	▲1.0	2,907	▲2.2	127,115	0.2
14 (2002)	3,910	▲1.7	3,974	▲1.8	2,863	▲1.5	127,358	0.2
15 (2003)	3,899	▲0.3	3,966	▲0.2	2,862	▲0.0	127,567	0.2

(出所) 国内総生産・国民総所得：フロー編主要系列表1

国民所得：フロー編主要系列表2

総人口：総務省「人口推計月報」月初人口の単純平均

※上記の計算に用いた国内総生産及び国民総所得は、1993年10-12月期以前と1994年1-3月期以降では、民間企業設備、民間在庫品増加等の四半期分割方法に違いがあるため、1993年度、1994年度の前年度比の利用に際しては、十分留意されたい。

※国民総所得＝国内総生産＋海外からの所得の純受取

※国民所得＝雇用者報酬＋財産所得(非企業部門)＋企業所得(法人企業の分配所得受払後)

図表3 ミドル表示の名目国内総生産（GDP）・名目国民総所得（GNI）・国民所得（NI）

(1) 年度

	総 額					
	国内総生産		国民総所得		国民所得	
	実数 (100万ドル)	前年比 (%)	実数 (100万ドル)	前年比 (%)	実数 (100万ドル)	前年比 (%)
昭和55 (1980)	1,138,402		1,137,647		938,831	
56 (1981)	1,152,032	1.2	1,150,465	1.1	932,262	▲0.7
57 (1982)	1,099,627	▲4.5	1,100,330	▲4.4	880,777	▲5.5
58 (1983)	1,211,988	10.2	1,213,824	10.3	979,171	11.2
59 (1984)	1,257,375	3.7	1,260,352	3.8	997,232	1.8
60 (1985)	1,503,966	19.6	1,509,543	19.8	1,198,347	20.2
61 (1986)	2,143,058	42.5	2,151,069	42.5	1,678,839	40.1
62 (1987)	2,609,279	21.8	2,625,155	22.0	2,043,698	21.7
63 (1988)	3,018,347	15.7	3,035,731	15.6	2,373,462	16.1
平成 1 (1989)	2,903,838	▲3.8	2,927,275	▲3.6	2,256,265	▲4.9
2 (1990)	3,210,007	10.5	3,228,724	10.3	2,484,711	10.1
3 (1991)	3,553,979	10.7	3,576,710	10.8	2,792,721	12.4
4 (1992)	3,882,624	9.2	3,917,813	9.5	2,963,865	6.1
5 (1993)	4,458,462	14.8	4,494,590	14.7	3,422,540	15.5
6 (1994)	4,945,752	10.9	4,982,919	10.9	3,768,166	10.1
7 (1995)	5,216,246	5.5	5,258,819	5.5	3,893,936	3.3
8 (1996)	4,574,723	▲12.3	4,628,507	▲12.0	3,437,550	▲11.7
9 (1997)	4,245,844	▲7.2	4,300,915	▲7.1	3,190,969	▲7.2
10 (1998)	4,031,100	▲5.1	4,084,932	▲5.0	2,985,719	▲6.4
11 (1999)	4,573,404	13.5	4,630,319	13.4	3,363,257	12.6
12 (2000)	4,651,715	1.7	4,714,226	1.8	3,437,107	2.2
13 (2001)	4,010,736	▲13.8	4,078,826	▲13.5	2,948,526	▲14.2
14 (2002)	4,079,896	1.7	4,146,036	1.6	2,971,014	0.8
15 (2003)	4,446,545	9.0	4,524,515	9.1	3,272,160	10.1

	一 人 当 り					
	国内総生産		国民総所得		国民所得	
	実数 (ドル)	前年比 (%)	実数 (ドル)	前年比 (%)	実数 (ドル)	前年比 (%)
昭和55 (1980)	9,729		9,722		8,024	
56 (1981)	9,777	0.5	9,764	0.4	7,912	▲1.4
57 (1982)	9,267	▲5.2	9,273	▲5.0	7,422	▲6.2
58 (1983)	10,145	9.5	10,159	9.6	8,196	10.4
59 (1984)	10,458	3.1	10,482	3.2	8,294	1.2
60 (1985)	12,430	18.9	12,476	19.0	9,904	19.4
61 (1986)	17,622	41.8	17,689	41.8	13,806	39.4
62 (1987)	21,357	21.2	21,486	21.5	16,727	21.2
63 (1988)	24,603	15.2	24,745	15.2	19,348	15.7
平成 1 (1989)	23,582	▲4.1	23,772	▲3.9	18,323	▲5.3
2 (1990)	25,978	10.2	26,127	9.9	20,107	9.7
3 (1991)	28,652	10.3	28,835	10.4	22,515	12.0
4 (1992)	31,190	8.9	31,472	9.1	23,808	5.7
5 (1993)	35,708	14.5	35,998	14.4	27,412	15.1
6 (1994)	39,498	10.6	39,795	10.5	30,094	9.8
7 (1995)	41,566	5.2	41,905	5.3	31,029	3.1
8 (1996)	36,372	▲12.5	36,799	▲12.2	27,331	▲11.9
9 (1997)	33,669	▲7.4	34,107	▲7.3	25,305	▲7.4
10 (1998)	31,885	▲5.3	32,311	▲5.3	23,616	▲6.7
11 (1999)	36,108	13.2	36,557	13.1	26,553	12.4
12 (2000)	36,661	1.5	37,154	1.6	27,089	2.0
13 (2001)	31,535	▲14.0	32,070	▲13.7	23,183	▲14.4
14 (2002)	32,025	1.6	32,544	1.5	23,321	0.6
15 (2003)	34,845	8.8	35,456	8.9	25,641	9.9

(出所) 国内総生産・国民総所得：フロー編主要系列表1

国民所得：フロー編主要系列表2

総人口：総務省「人口推計月報」月初人口の単純平均

換算レート：東京市場インターバンク直物中心相場の各月中平均値の四半期別単純平均

※上記の計算に用いた国内総生産及び国民総所得は、1993年10-12月期以前と1994年1-3月期以降では、民間企業設備、民間在庫品増加等の四半期分割方法に違いがあるため、1993年度、1994年度の前年度比の利用に際しては、十分留意されたい。

※総額は、四半期推計値(円ベース)を四半期ごとにドル換算して算出

※国民総所得=国内総生産+海外からの所得の純受取

※国民所得=雇用人報酬+財産所得(非企業部門)+企業所得(法人企業の分配所得受払後)

## (2) 暦年

	総 額					
	国内総生産		国民総所得		国民所得	
	実数 (100万ドル)	前年比 (%)	実数 (100万ドル)	前年比 (%)	実数 (100万ドル)	前年比 (%)
昭和55 (1980)	1,071,121		1,070,922		876,720	
56 (1981)	1,174,618	9.7	1,172,569	9.5	948,824	8.2
57 (1982)	1,090,828	▲7.1	1,091,239	▲6.9	879,535	▲7.3
58 (1983)	1,191,225	9.2	1,192,756	9.3	958,483	9.0
59 (1984)	1,265,552	6.2	1,268,105	6.3	1,013,372	5.7
60 (1985)	1,375,207	8.7	1,380,312	8.8	1,092,164	7.8
61 (1986)	2,026,774	47.4	2,033,770	47.3	1,600,559	46.5
62 (1987)	2,449,399	20.9	2,463,215	21.1	1,928,390	20.5
63 (1988)	2,962,525	20.9	2,979,770	21.0	2,322,596	20.4
平成 1 (1989)	2,960,682	▲0.1	2,980,346	0.0	2,298,195	▲1.1
2 (1990)	3,063,391	3.5	3,082,318	3.4	2,375,196	3.4
3 (1991)	3,486,911	13.8	3,509,706	13.9	2,719,471	14.5
4 (1992)	3,799,453	9.0	3,830,922	9.2	2,919,113	7.3
5 (1993)	4,368,259	15.0	4,405,351	15.0	3,343,135	14.5
6 (1994)	4,804,975	10.0	4,842,072	9.9	3,642,261	8.9
7 (1995)	5,297,617	10.3	5,338,491	10.3	3,971,394	9.0
8 (1996)	4,684,843	▲11.6	4,735,176	▲11.3	3,522,482	▲11.3
9 (1997)	4,303,946	▲8.1	4,359,821	▲7.9	3,248,344	▲7.8
10 (1998)	3,952,989	▲8.2	4,006,055	▲8.1	2,941,396	▲9.4
11 (1999)	4,473,146	13.2	4,529,061	13.1	3,325,769	13.1
12 (2000)	4,744,665	6.1	4,804,281	6.1	3,497,401	5.2
13 (2001)	4,162,415	▲12.3	4,230,991	▲11.9	3,039,898	▲13.1
14 (2002)	3,981,735	▲4.3	4,046,935	▲4.4	2,914,117	▲4.1
15 (2003)	4,302,557	8.1	4,375,883	8.1	3,159,370	8.4

	一 人 当 り					
	国内総生産		国民総所得		国民所得	
	実数 (ドル)	前年比 (%)	実数 (ドル)	前年比 (%)	実数 (ドル)	前年比 (%)
昭和55 (1980)	9,170		9,167		7,505	
56 (1981)	9,985	8.9	9,969	8.7	8,066	7.5
57 (1982)	9,209	▲7.8	9,212	▲7.6	7,425	▲7.9
58 (1983)	9,987	8.4	9,999	8.5	8,035	8.2
59 (1984)	10,542	5.6	10,562	5.6	8,440	5.0
60 (1985)	11,381	8.0	11,423	8.2	9,039	7.1
61 (1986)	16,685	46.6	16,744	46.6	13,176	45.8
62 (1987)	20,069	20.3	20,182	20.5	15,800	19.9
63 (1988)	24,172	20.4	24,312	20.5	18,951	19.9
平成 1 (1989)	24,064	▲0.4	24,224	▲0.4	18,679	▲1.4
2 (1990)	24,815	3.1	24,966	3.1	19,239	3.0
3 (1991)	28,134	13.4	28,318	13.4	21,942	14.0
4 (1992)	30,549	8.6	30,801	8.8	23,470	7.0
5 (1993)	35,008	14.6	35,306	14.6	26,793	14.2
6 (1994)	38,401	9.7	38,698	9.6	29,109	8.6
7 (1995)	42,233	10.0	42,558	10.0	31,661	8.8
8 (1996)	37,267	▲11.8	37,667	▲11.5	28,021	▲11.5
9 (1997)	34,153	▲8.4	34,597	▲8.2	25,778	▲8.0
10 (1998)	31,285	▲8.4	31,705	▲8.4	23,279	▲9.7
11 (1999)	35,334	12.9	35,776	12.8	26,270	12.8
12 (2000)	37,409	5.9	37,879	5.9	27,575	5.0
13 (2001)	32,745	▲12.5	33,285	▲12.1	23,915	▲13.3
14 (2002)	31,264	▲4.5	31,776	▲4.5	22,881	▲4.3
15 (2003)	33,727	7.9	34,301	7.9	24,765	8.2

(出所) 国内総生産・国民総所得：フロー編主要系列表1

国民所得：フロー編主要系列表2

総人口：総務省「人口推計月報」月初人口の単純平均

換算レート：東京市場インターバンク直物中心相場の各月中平均値の四半期別単純平均

※総額は、四半期推計値(円ベース)を四半期ごとにドル換算して算出

※国民総所得＝国内総生産＋海外からの所得の純受取

※国民所得＝雇用者報酬＋財産所得(非企業部門)＋企業所得(法人企業の分配所得受払後)

図表4 円及びユーロの対米ドルレート

(1)-1 円 (年度・暦年)

	年 度		暦 年	
	(円/ドル)	前年比 (%)	(円/ドル)	前年比 (%)
昭和55 (1980)	217.26		226.75	
56 (1981)	227.52	4.7	220.54	▲ 2.7
57 (1982)	249.64	9.7	249.08	12.9
58 (1983)	236.33	▲ 5.3	237.52	▲ 4.6
59 (1984)	244.19	3.3	237.52	0.0
60 (1985)	221.09	▲ 9.5	238.54	0.4
61 (1986)	159.83	▲ 27.7	168.51	▲ 29.4
62 (1987)	138.33	▲ 13.5	144.62	▲ 14.2
63 (1988)	128.27	▲ 7.3	128.15	▲ 11.4
平成 1 (1989)	142.82	11.3	137.96	7.7
2 (1990)	141.30	▲ 1.1	144.81	5.0
3 (1991)	133.18	▲ 5.7	134.54	▲ 7.1
4 (1992)	124.80	▲ 6.3	126.65	▲ 5.9
5 (1993)	107.84	▲ 13.6	111.18	▲ 12.2
6 (1994)	99.39	▲ 7.8	102.23	▲ 8.1
7 (1995)	96.45	▲ 3.0	94.06	▲ 8.0
8 (1996)	112.65	16.8	108.79	15.7
9 (1997)	122.71	8.9	121.00	11.2
10 (1998)	128.02	4.3	130.90	8.2
11 (1999)	111.54	▲ 12.9	113.91	▲ 13.0
12 (2000)	110.52	▲ 0.9	107.77	▲ 5.4
13 (2001)	125.13	13.2	121.53	12.8
14 (2002)	121.90	▲ 2.6	125.31	3.1
15 (2003)	113.03	▲ 7.3	115.93	▲ 7.5

(2) ユーロ (暦年)

	暦 年	
	(ドル/ユーロ)	前年比 (%)
昭和55 (1980)		
56 (1981)		
57 (1982)		
58 (1983)		
59 (1984)		
60 (1985)		
61 (1986)		
62 (1987)		
63 (1988)		
平成 1 (1989)		
2 (1990)		
3 (1991)		
4 (1992)		
5 (1993)		
6 (1994)		
7 (1995)		
8 (1996)		
9 (1997)		
10 (1998)		
11 (1999)	1.066	
12 (2000)	0.922	▲ 13.5
13 (2001)	0.896	▲ 2.8
14 (2002)	0.942	5.1
15 (2003)	1.130	20.0

(出所) OECD “Main Economic Indicators”  
(2004年11月版)

(1)-2 円 (四半期)

	1～3月 (円/ドル)	4～6月 (円/ドル)	7～9月 (円/ドル)	10～12月 (円/ドル)
昭和55 (1980)	243.54	232.69	220.08	210.68
56 (1981)	205.57	220.00	231.89	224.68
57 (1982)	233.49	244.27	258.86	259.68
58 (1983)	235.76	237.53	242.53	234.24
59 (1984)	231.01	229.61	243.46	246.02
60 (1985)	257.68	250.73	238.64	207.09
61 (1986)	187.88	170.13	155.77	160.26
62 (1987)	153.17	142.67	146.92	135.71
63 (1988)	128.00	125.61	133.71	125.28
平成 1 (1989)	128.45	138.07	142.29	143.02
2 (1990)	147.90	155.25	145.23	130.84
3 (1991)	133.86	138.32	136.49	129.49
4 (1992)	128.41	130.32	124.89	122.98
5 (1993)	121.01	110.01	105.57	108.14
6 (1994)	107.62	103.41	99.05	98.84
7 (1995)	96.26	84.43	94.09	101.47
8 (1996)	105.81	107.61	108.94	112.81
9 (1997)	121.22	119.58	117.93	125.27
10 (1998)	128.05	135.75	140.00	119.81
11 (1999)	116.54	120.94	113.61	104.54
12 (2000)	107.07	106.61	107.57	109.82
13 (2001)	118.09	122.64	121.76	123.65
14 (2002)	132.46	127.05	119.19	122.54
15 (2003)	118.83	118.44	117.57	108.89
16 (2004)	107.22			

(出所) 東京市場インターバンク直物中心相場の各月中平均値の単純平均  
※昭和59年3月までは受渡ベース、昭和59年4月以降は契約ベース

## 2. 国際比較

図表5 OECD 諸国の国内総生産（名目 GDP）（米ドル表示：暦年）

（単位：10 億ドル）

順位	国名	平成12 (2000)	平成13 (2001)	平成14 (2002)	平成15 (2003)
1	アメリカ	9,764.8	10,075.9	10,434.8	10,951.3
2	日本	4,744.7	4,162.4	3,981.7	4,302.6
3	ドイツ	1,870.3	1,855.9	1,983.2	2,402.0
4	イギリス	1,438.3	1,431.3	1,565.0	1,797.8
5	フランス	1,308.4	1,320.4	1,436.9	1,757.6
6	イタリア	1,074.8	1,090.4	1,186.3	1,468.3
7	カナダ	714.5	705.1	726.7	856.5
8	スペイン	562.5	585.2	657.4	840.6
9	メキシコ	580.7	622.0	647.9	625.6
10	韓国	511.7	481.9	546.9	605.4
11	オーストラリア	387.5	368.9	411.9	527.4
12	オランダ	370.6	384.2	418.9	512.7
13	スイス	246.0	250.3	276.6	321.8
14	ベルギー	228.4	227.4	245.7	304.2
15	スウェーデン	239.6	219.7	241.6	301.6
16	オーストリア	193.8	192.9	208.0	255.2
17	トルコ	199.3	145.6	184.2	239.7
18	ノルウェー	166.9	169.7	190.3	220.6
19	デンマーク	158.2	159.3	172.4	212.0
20	ポーランド	166.6	185.8	191.4	209.5
21	ギリシャ	113.5	117.5	133.3	173.2
22	フィンランド	119.9	121.2	132.0	161.8
23	アイルランド	95.0	103.3	120.5	152.1
24	ポルトガル	106.5	109.7	120.9	147.3
25	チェコ	55.7	60.9	73.8	90.4
26	ハンガリー	46.7	51.8	64.9	82.8
27	ニュージーランド	52.2	52.1	60.1	80.0
28	スロバキア	20.3	20.9	24.2	32.7
29	ルクセンブルク	19.6	19.7	21.5	27.0
30	アイスランド	8.4	7.6	8.5	10.6

（出所） 国内総生産（名目）（自国通貨建て）：OECD “National Accounts” 2005年版

・日本は、経済社会総合研究所推計値（四半期ドル表示値の積上げ）

対米ドルレート：OECD “National Accounts” 2005年版

・日本は、東京市場インターバンク直物中心相場の各月中平均値

※オーストラリア、ニュージーランドは、年度の計数

※順位は平成15（2003）年



図表6 OECD 諸国の国民総所得（名目 GNI）（米ドル表示：暦年）

（単位：10 億ドル）

順位	国名	平成12 (2000)	平成13 (2001)	平成14 (2002)	平成15 (2003)
1	アメリカ	9,930.9	10,209.2	10,477.2	10,980.9
2	日本	4,804.3	4,231.0	4,046.9	4,375.9
3	ドイツ	1,862.2	1,846.0	1,965.1	2,386.2
4	イギリス	1,440.9	1,443.5	1,595.2	1,832.8
5	フランス	1,319.1	1,330.8	1,444.2	1,760.8
6	イタリア	1,066.0	1,082.5	1,176.8	1,456.7
7	カナダ	696.0	685.4	710.1	840.1
8	スペイン	556.1	576.5	648.4	829.3
9	メキシコ	566.8	608.7	635.9	614.0
10	韓国	509.4	481.0	547.6	606.2
11	オーストラリア	376.7	358.9	400.2	512.3
12	オランダ	372.2	381.5	413.0	505.3
13	スイス	266.7	264.3	286.7	347.3
14	ベルギー	232.7	231.5	251.6	310.0
15	スウェーデン	237.8	217.7	241.0	301.5
16	オーストリア	190.1	188.3	204.6	251.4
17	トルコ	200.9	144.0	182.5	237.6
18	ノルウェー	165.3	168.5	190.8	221.9
19	デンマーク	154.9	157.1	169.7	210.4
20	ポーランド	165.1	184.4	189.6	205.9
21	ギリシャ	114.5	117.6	133.4	173.2
22	フィンランド	118.4	120.5	131.8	159.6
23	ポルトガル	103.9	106.8	119.0	145.3
24	アイルランド	82.1	87.6	99.6	127.5
25	チェコ	54.3	58.7	70.2	86.3
26	ハンガリー	44.1	49.0	61.3	78.6
27	ニュージーランド	48.9	49.3	57.0	76.1
28	スロバキア	20.2	20.9	24.2	32.6
29	ルクセンブルク	17.8	18.3	19.6	23.9
30	アイスランド	8.2	7.4	8.4	10.5

（出所） 国民総所得(名目)(自国通貨建て)：OECD “National Accounts” 2005年版

・日本は、経済社会総合研究所推計値(四半期ドル表示値の積上げ)

対米ドルレート：OECD “National Accounts” 2005年版

・日本は、東京市場インターバンク直物中心相場の各月中平均値

※オーストラリア、ニュージーランドは、年度の計数

※順位は平成15(2003)年

図表7 OECD 諸国の国民所得 (NI) (米ドル表示：暦年)

(単位：10 億ドル)

順位	国名	平成12 (2000)	平成13 (2001)	平成14 (2002)	平成15 (2003)
1	アメリカ	8,795.2	8,979.8	9,225.4	9,679.6
2	日本	3,497.4	3,039.9	2,914.1	3,159.4
3	ドイツ	1,583.8	1,567.6	1,667.1	2,027.0
4	イギリス	1,282.2	1,286.6	1,423.2	1,639.5
5	フランス	1,133.1	1,141.2	1,235.2	1,503.5
6	イタリア	925.6	938.9	1,017.8	1,258.0
7	カナダ	603.5	590.1	610.6	722.8
8	スペイン	479.4	495.6	556.4	707.9
9	韓国	435.7	412.8	474.8	523.1
10	オーストラリア	315.8	300.2	335.4	430.6
11	オランダ	315.8	322.9	348.0	424.8
12	スウェーデン	207.9	189.4	209.9	263.9
13	ベルギー	198.0	195.7	212.7	261.4
14	トルコ	187.8	132.0	166.6	219.5
15	オーストリア	163.2	160.9	174.9	214.9
16	ノルウェー	142.0	144.5	163.3	190.1
17	デンマーク	130.2	131.7	142.0	176.7
18	ギリシャ	104.3	107.2	121.7	158.2
19	フィンランド	98.9	100.5	110.6	133.3
20	ポルトガル	85.4	87.6	97.8	119.0
21	アイルランド	72.0	76.6	86.6	110.6
22	チェコ	42.9	46.3	55.5	68.8
23	ニュージーランド	41.9	42.5	49.2	65.8
24	スロバキア	15.5	16.1	18.7	25.4
25	ルクセンブルク	15.3	15.8	16.8	20.5
26	アイスランド	7.2	6.4	7.3	9.1
	メキシコ	511.2	547.9	572.0	n. a.
	スイス	224.0	219.3	237.1	n. a.
	ハンガリー	n. a.	n. a.	n. a.	n. a.
	ポーランド	n. a.	n. a.	n. a.	n. a.

(出所) 国民所得(名目)(自国通貨建て)：OECD “National Accounts” 2005年版

- ・日本は、経済社会総合研究所推計値(四半期ドル表示値の積上げ)
- ・市場価格表示

対米ドルレート：OECD “National Accounts” 2005年版

- ・日本は、東京市場インターバンク直物中心相場の各月中平均値

※オーストラリア、ニュージーランドは、年度の計数

※順位は平成15(2003)年

図表8 OECD諸国の一人当たり国内総生産（名目GDP）（米ドル表示：暦年）

（単位：ドル）

順位	国名	平成12 (2000)	平成13 (2001)	平成14 (2002)	平成15 (2003)
1	ルクセンブルク	44,708	44,631	48,099	60,085
2	ノルウェー	37,165	37,611	41,920	48,325
3	スイス	34,131	34,364	37,665	43,457
4	デンマーク	29,641	29,730	32,061	39,333
5	アイルランド	24,989	26,769	30,678	38,118
6	アメリカ	34,575	35,310	36,202	37,622
7	アイスランド	29,978	26,797	29,566	36,541
8	日本	37,409	32,745	31,264	33,727
9	スウェーデン	27,003	24,695	27,075	33,663
10	オランダ	23,278	23,948	25,945	31,603
11	オーストリア	24,195	23,987	25,729	31,442
12	フィンランド	23,166	23,366	25,383	31,034
13	イギリス	24,425	24,213	26,381	30,187
14	ベルギー	22,293	22,121	23,789	29,326
15	ドイツ	22,756	22,540	24,043	29,108
16	フランス	21,593	21,676	23,464	28,561
17	カナダ	23,281	22,731	23,172	27,080
18	オーストラリア	20,108	18,890	20,851	26,374
19	イタリア	18,607	18,835	20,456	25,274
20	スペイン	14,088	14,533	16,214	20,598
21	ニュージーランド	13,471	13,315	15,109	19,807
22	ギリシャ	10,396	10,732	12,134	15,738
23	ポルトガル	10,411	10,654	11,660	14,108
24	韓国	10,884	10,179	11,481	12,631
25	チェコ	5,423	5,954	7,230	8,864
26	ハンガリー	4,572	5,088	6,390	8,172
27	メキシコ	5,886	6,217	6,390	6,091
28	スロバキア	3,757	3,866	4,496	6,072
29	ポーランド	4,310	4,857	5,008	5,485
30	トルコ	2,954	2,122	2,644	3,385

（出所） 国内総生産（名目）（自国通貨建て）：OECD “National Accounts” 2005年版

・日本は、経済社会総合研究所推計値（四半期一人当たりドル表示値の積上げ）

対米ドルレート：OECD “National Accounts” 2005年版

・日本は、東京市場インターバンク直物中心相場の各月中平均値

人口：OECD “National Accounts” 2005年版

・日本は、総務省「人口推計月報」月初人口の単純平均

※オーストラリア、ニュージーランドは、年度の計数

※順位は平成15（2003）年

図表9 OECD 諸国の一人当たり国民総所得（名目GNI）（米ドル表示：暦年）

（単位：ドル）

順位	国名	平成12 (2000)	平成13 (2001)	平成14 (2002)	平成15 (2003)
1	ルクセンブルク	40,491	41,548	44,024	53,187
2	ノルウェー	36,800	37,345	42,034	48,615
3	スイス	36,989	36,280	39,039	46,905
4	デンマーク	29,020	29,319	31,572	39,038
5	アメリカ	35,163	35,777	36,349	37,724
6	アイスランド	29,103	25,899	29,257	36,182
7	日本	37,879	33,285	31,776	34,301
8	スウェーデン	26,800	24,471	26,998	33,658
9	アイルランド	21,604	22,696	25,379	31,940
10	オランダ	23,377	23,777	25,578	31,146
11	オーストリア	23,730	23,411	25,316	30,967
12	イギリス	24,469	24,419	26,891	30,775
13	フィンランド	22,875	23,219	25,344	30,621
14	ベルギー	22,713	22,517	24,358	29,882
15	ドイツ	22,658	22,419	23,824	28,917
16	フランス	21,770	21,846	23,585	28,613
17	カナダ	22,680	22,094	22,641	26,562
18	オーストラリア	19,545	18,379	20,260	25,620
19	イタリア	18,454	18,699	20,291	25,075
20	スペイン	13,927	14,318	15,991	20,321
21	ニュージーランド	12,630	12,602	14,345	18,830
22	ギリシャ	10,486	10,741	12,140	15,734
23	ポルトガル	10,160	10,375	11,481	13,918
24	韓国	10,837	10,161	11,494	12,649
25	チェコ	5,288	5,738	6,882	8,456
26	ハンガリー	4,323	4,810	6,036	7,755
27	スロバキア	3,739	3,866	4,490	6,067
28	メキシコ	5,745	6,084	6,271	5,978
29	ポーランド	4,272	4,821	4,958	5,390
30	トルコ	2,978	2,099	2,619	3,356

（出所） 国民総所得（名目）（自国通貨建て）：OECD “National Accounts” 2005年版

・日本は、経済社会総合研究所推計値（四半期一人当たりドル表示値の積上げ）

対米ドルレート：OECD “National Accounts” 2005年版

・日本は、東京市場インターバンク直物中心相場の各月中平均値

人口：OECD “National Accounts” 2005年版

・日本は、総務省「人口推計月報」月初人口の単純平均

※オーストラリア、ニュージーランドは、年度の計数

※順位は平成15（2003）年

図表10 OECD 諸国の一人当たり国民所得 (NI) (米ドル表示：暦年)

(単位：ドル)

順位	国名	平成12 (2000)	平成13 (2001)	平成14 (2002)	平成15 (2003)
1	ルクセンブルク	34,989	35,713	37,580	45,519
2	ノルウェー	31,617	32,026	35,976	41,641
3	アメリカ	31,142	31,469	32,006	33,254
4	デンマーク	24,393	24,580	26,423	32,781
5	アイスランド	25,598	22,591	25,537	31,607
6	スウェーデン	23,428	21,288	23,520	29,460
7	アイルランド	18,943	19,845	22,051	27,717
8	イギリス	21,774	21,766	23,991	27,529
9	オーストリア	20,371	20,009	21,641	26,478
10	オランダ	19,835	20,125	21,554	26,181
11	フィンランド	19,104	19,364	21,257	25,575
12	ベルギー	19,328	19,034	20,593	25,196
13	日本	27,575	23,915	22,881	24,765
14	ドイツ	19,270	19,039	20,212	24,564
15	フランス	18,701	18,733	20,171	24,431
16	カナダ	19,665	19,022	19,468	22,852
17	イタリア	16,024	16,218	17,550	21,654
18	オーストラリア	16,384	15,370	16,976	21,534
19	スペイン	12,008	12,309	13,722	17,346
20	ニュージーランド	10,811	10,853	12,371	16,290
21	ギリシャ	9,552	9,793	11,080	14,369
22	ポルトガル	8,350	8,507	9,436	11,400
23	韓国	9,268	8,719	9,965	10,914
24	チエコ	4,176	4,526	5,441	6,740
25	スロバキア	2,864	2,985	3,477	4,714
26	トルコ	2,784	1,923	2,391	3,100
	スイス	31,070	30,100	32,294	n. a.
	メキシコ	5,182	5,476	5,641	n. a.
	ハンガリー	n. a.	n. a.	n. a.	n. a.
	ポーランド	n. a.	n. a.	n. a.	n. a.

(出所) 国民所得(名目)(自国通貨建て)：OECD “National Accounts” 2005年版

- ・日本は、経済社会総合研究所推計値(四半期一人当たりドル表示値の積上げ)
- ・市場価格表示

対米ドルレート：OECD “National Accounts” 2005年版

- ・日本は、東京市場インターバンク直物中心相場の各月中平均値

人口：OECD “National Accounts” 2005年版

- ・日本は、総務省「人口推計月報」月初人口の単純平均

※オーストラリア、ニュージーランドは、年度の計数

※順位は平成15(2003)年

図表11 アジア諸国・地域の国内総生産（名目 GDP）（米ドル表示：暦年）

（単位：10億ドル）

国名	平成12 (2000)	平成13 (2001)	平成14 (2002)	平成15 (2003)
中国	1,079	1,176	1,271	1,412
インドネシア	150	141	173	208
香港	165	163	160	157
タイ	123	116	127	143
マレーシア	90	88	95	104
シンガポール	93	86	88	91
フィリピン	76	71	77	79

（出所） IMF “International Financial Statistics”、一部の国は各国統計。

※順番は平成15 (2003) 年

図表12 アジア諸国・地域の一人当たり国内総生産（名目 GDP）（米ドル表示：暦年）

（単位：ドル）

国名	平成12 (2000)	平成13 (2001)	平成14 (2002)	平成15 (2003)
香港	24,276	23,600	22,907	22,223
シンガポール	23,038	20,974	21,118	21,492
マレーシア	3,927	3,746	3,970	4,248
タイ	2,015	1,877	2,038	2,275
中国	846	915	981	1,083
フィリピン	1,003	923	976	992
インドネシア	710	659	797	947

（出所） IMF “International Financial Statistics”、一部の国は各国統計。

※順番は平成15 (2003) 年

図表13 「フロー編統合勘定1. 国内総生産と総支出勘定」の構成比（2003暦年）

(1) 国内総生産の構成比

(単位：%)

	日本	カナダ	フランス	ドイツ	イタリア	スウェーデン	イギリス	アメリカ	
雇用者報酬	53.4	51.1	52.7	53.2	41.8	57.0	55.9	57.5	
営業余剰・混合所得（純）	18.3	23.2	19.0	21.1	31.4	14.7	20.5	23.5	
固定資本減耗	20.4	13.7	14.6	15.0	13.5	12.5	10.8	11.9	
生産・輸入品に課される税マイナス補助金	生産・輸入品に課される税	8.2	11.9	13.6	10.7	13.3	15.9	12.7	6.9
	(控除) 補助金	0.9							

(2) 国内総支出の構成比

(単位：%)

	日本	カナダ	フランス	ドイツ	イタリア	スウェーデン	イギリス	アメリカ
民間最終消費支出	56.8	56.0	55.5	59.0	60.4	48.7	65.6	70.9
政府最終消費支出	17.7	19.7	24.3	19.2	19.5	28.3	20.9	15.6
国内総固定資本形成	23.9	19.8	19.2	17.8	19.1	15.8	16.3	18.0
在庫品増加	-0.1	0.6	-0.3	-0.4	0.4	0.4	0.2	-0.0
財貨・サービスの輸出	11.8	38.3	25.8	36.1	25.4	43.8	25.2	9.6
(控除) 財貨・サービスの輸入	10.2	34.4	24.6	31.8	24.9	37.1	28.2	14.1

(出所) OECD “National Accounts” 2005年版  
 ・日本は、経済社会総合研究所推計値

図表14 「フロー編統合勘定2. 国民可処分所得と処分勘定」の構成比（2003暦年）

(1) 国民可処分所得の構成比

(単位：%)

	日本	カナダ	フランス	ドイツ	イタリア	スウェーデン	イギリス	アメリカ
雇用者報酬	66.2	60.6	62.4	64.0	49.3	65.8	61.9	65.5
営業余剰・混合所得（純）	22.7	27.5	22.5	25.4	37.0	16.9	22.7	26.8
生産・輸入品に課される税マイナス補助金	生産・輸入品に課される税	10.2	16.1	12.9	15.7	18.3	14.1	7.8
	(控除) 補助金	1.1						
海外からの所得（純）	2.1	-2.3	0.2	-0.8	-1.3	-0.0	2.1	0.6
海外からのその他の経常移転（純）	-0.2	0.0	-1.2	-1.5	-0.8	-1.0	-0.8	-0.7

(2) 国民可処分所得の処分の構成比

(単位：%)

	日本	カナダ	フランス	ドイツ	イタリア	スウェーデン	イギリス	アメリカ
民間最終消費支出	70.5	66.3	65.7	70.9	71.3	56.2	72.6	80.7
政府最終消費支出	21.9	23.4	28.7	23.1	23.0	32.7	23.1	17.8
貯蓄	7.5	10.3	5.6	6.0	5.7	11.1	4.3	1.4

(出所) OECD “National Accounts” 2005年版  
 ・日本は、経済社会総合研究所推計値

図表15 「フロー編統合勘定4. 海外勘定」の国内総生産（名目）に対する比率（2003暦年）

（単位：％）

	日本	カナダ	フランス	ドイツ	イタリア	スウェーデン	イギリス	アメリカ
財貨・サービスの輸出	11.8	38.3	25.8	36.1	25.4	43.8	25.2	9.6
海外からの所得	雇用人報酬（支払）	2.0	4.8	4.9	4.4	8.0	11.5	3.0
	財産所得（支払）							
その他の経常移転（支払）	0.3	0.6	1.0	0.4	1.0	1.1	0.9	0.1
支払	14.6	40.9	31.5	41.5	30.8	52.9	37.6	12.6
財貨・サービスの輸入	10.2	34.4	24.6	31.8	24.9	37.1	28.2	14.1
海外に対する所得	雇用人報酬（受取）	3.9	4.6	5.6	5.5	8.0	9.6	2.5
	財産所得（受取）							
その他の経常移転（受取）	0.4	0.5	2.0	1.6	1.6	2.0	1.7	0.7
受取	11.5	38.9	31.1	39.0	32.0	47.0	39.5	17.3
経常対外収支	-3.2	-2.0	-0.4	-2.4	1.2	-5.9	1.9	4.7
資本移転等（純）	0.1	-0.3	0.6	-0.0	-0.2	-0.0	-0.1	0.0
資金過不足	-3.1	-2.3	0.1	-2.5	1.0	-5.9	1.7	4.9

（注）93SNA移行後、海外勘定は「海外の立場から見た」勘定に変更している。

（各国から見た黒字はマイナスとして計上）

（出所）OECD “National Accounts” 2005年版

・日本は、経済社会総合研究所推計値



## II. 平成15年日本経済の循環

(単位：兆円)

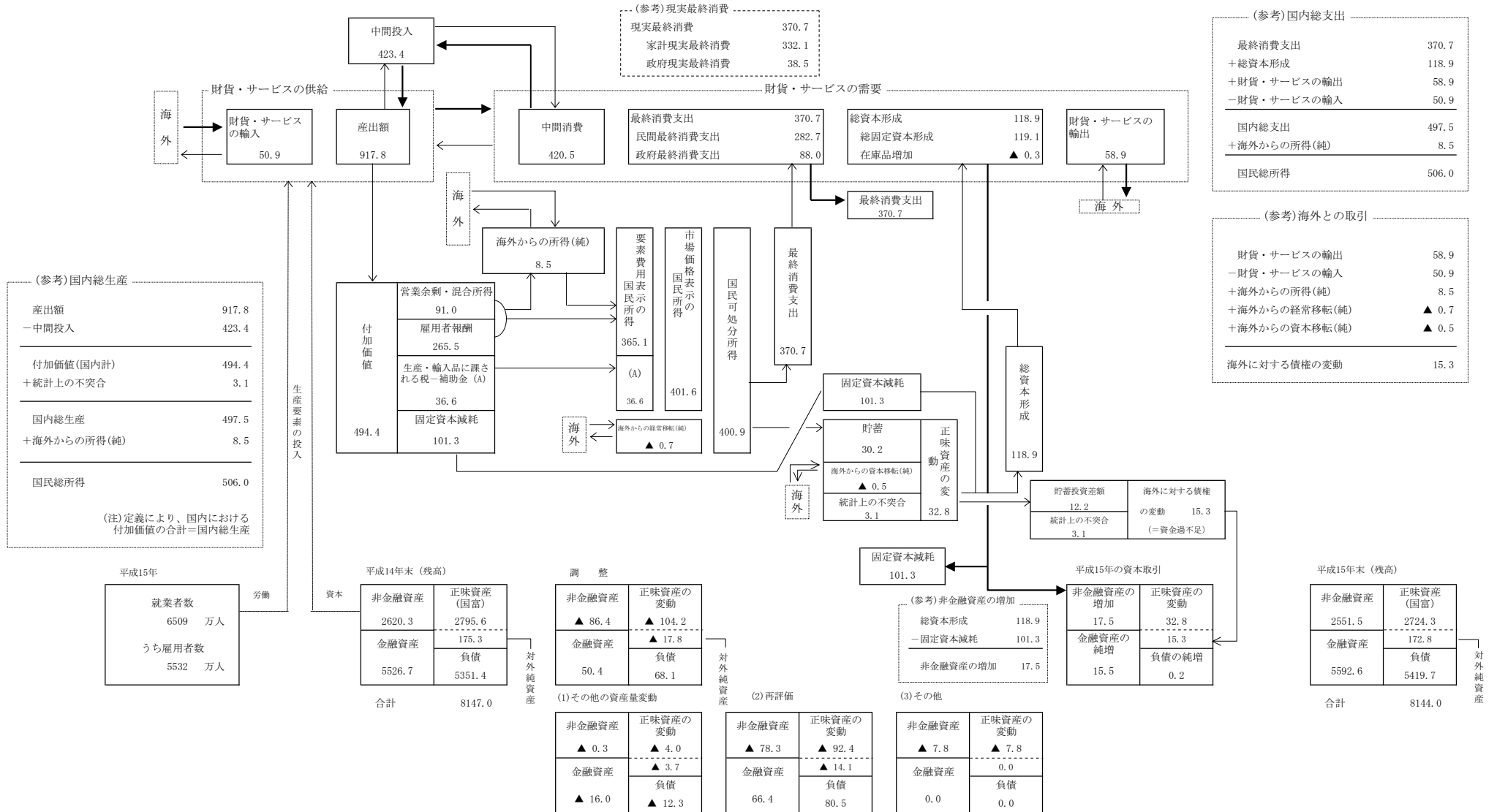

(注) 1. →は財貨・サービスの処分等を、→は所得の処分等を示している。 2. 四捨五入の関係上、内訳項目を合計したものは、総額と一致しない。  
 3. 平成14年末の残高に平成15年間の資本取引を加え、さらにこれらに関する価格変動の影響等を調整(加減)したものが、平成15年末の残高となる。

### Ⅲ. 93SNAマニュアルに従った勘定体系群(平成15暦年)

#### 1.生産勘定／財貨・サービスの対外勘定

支払								受取								
(単位:10億円)								(単位:10億円)								
合計	海外勘定	一国経済	対家計非 営利団体	家計	一般政府	金融機関	非金融 法人企業	取引とバランス項目	非金融 法人企業	金融機関	一般政府	家計	対家計非 営利団体	一国経済	海外勘定	合計
								1.財貨・サービスの輸入							50,906.9	50,906.9
								(1)財貨の輸入							39,674.6	39,674.6
								(2)サービスの輸入							11,232.3	11,232.3
58,882.4	58,882.4							2.財貨・サービスの輸出								
51,934.3	51,934.3							(1)財貨の輸出								
6,948.1	6,948.1							(2)サービスの輸出								
								3.産出	—	—	62,996.0	—	13,698.1	913,725.5		913,725.5
								(1)産業	—	—		—		837,031.4		837,031.4
								(2)政府サービス生産者			62,996.0			62,996.0		62,996.0
								(3)対家計民間非営利サービス生産者					13,698.1	13,698.1		13,698.1
423,368.7		423,368.7	3,923.6	—	17,372.6	—	—	4.中間投入								
								5.輸入品に課される税・関税						4,036.2		4,036.2
393,092.0		393,092.0	8,526.9	—	32,021.9	—	—	6.付加価値(純)／国内純生産								
494,392.9		494,392.9	9,774.5	—	45,623.4	—	—	付加価値(総)／国内総生産								
101,301.0		101,301.0	1,247.5	21,962.9	13,601.6	2,721.4	61,767.6	(控除)固定資本減耗								
-7,975.5	-7,975.5							7.財貨・サービスの対外収支								

(注)「付加価値(純)／国内純生産」「付加価値(総)／国内総生産」は統計上の不突合を含まない。

#### 2.所得の発生勘定

支払								受取								
(単位:10億円)								(単位:10億円)								
合計	海外勘定	一国経済	対家計非 営利団体	家計	一般政府	金融機関	非金融 法人企業	取引とバランス項目	非金融 法人企業	金融機関	一般政府	家計	対家計非 営利団体	一国経済	海外勘定	合計
								1.付加価値(純)／国内純生産	—	—	32,021.9	—	8,526.9	393,092.0		393,092.0
								付加価値(総)／国内総生産	—	—	45,623.4	—	9,774.5	494,392.9		494,392.9
265,484.8		265,484.8	8,343.2	—	31,953.2	—	—	2.雇用人報酬								
223,445.0		223,445.0	—	—	—	—	—	(1)賞金・俸給								
42,039.8		42,039.8	—	—	—	—	—	(2)雇主の社会負担								
28,589.7		28,589.7	—	—	—	—	—	a.雇主の現実社会負担								
13,450.1		13,450.1	—	—	—	—	—	b.雇主の帰属社会負担								
41,019.6		41,019.6	183.8	—	68.7	—	—	3.生産・輸入品に課される税								
22,984.1		22,984.1	—	—	—	—	—	(1)生産物に課される税								
12,260.4		12,260.4	—	—	—	—	—	a.付加価値型税(VAT)								
849.1		849.1	—	—	—	—	—	b.輸入関税								
9,874.6		9,874.6	—	—	—	—	—	c.その他								
18,035.5		18,035.5	—	—	—	—	—	(2)生産に課されるその他の税								
4,457.2		4,457.2	—	—	—	—	—	4.(控除)補助金								
91,044.8		91,044.8	0.0	52,260.5	0.0	-5,759.3	44,543.6	5.営業余剰・混合所得(純)								
71,160.3		71,160.3	0.0	32,376.0	0.0	-5,759.3	44,543.6	(1)営業余剰(純)								
19,884.5		19,884.5		19,884.5				(2)混合所得(純)								
192,345.8		192,345.8	1,247.5	74,223.3	13,601.6	-3,037.9	106,311.2	営業余剰・混合所得(総)								
166,212.4		166,212.4	1,247.5	48,090.0	13,601.6	-3,037.9	106,311.2	(1)営業余剰(総)								
26,133.3		26,133.3		26,133.3				(2)混合所得(総)								

(注)「付加価値(純)／国内純生産」「付加価値(総)／国内総生産」は統計上の不突合を含まない。

(注)一般政府、対家計非営利団体の「生産・輸入品に課される税」は「補助金」控除後の数値。

3.第1次所得の配分勘定

		支払						受取								
		(単位:10億円)														
合計	海外勘定	一国経済	対家計非 営利団体	家計	一般政府	金融機関	非金融 法人企業	取引とバランス項目	非金融 法人企業	金融機関	一般政府	家計	対家計非 営利団体	一国経済	海外勘定	合計
								1.営業余剰・混合所得(純)	44,543.6	-5,759.3	0.0	52,260.5	0.0	91,044.8		91,044.8
								(1)営業余剰(純)	44,543.6	-5,759.3	0.0	32,376.0	0.0	71,160.3		71,160.3
								(2)混合所得(純)				19,884.5		19,884.5		19,884.5
								営業余剰・混合所得(総)	106,311.2	-3,037.9	13,601.6	74,223.3	1,247.5	192,345.8		192,345.8
								(1)営業余剰(総)	106,311.2	-3,037.9	13,601.6	48,090.0	1,247.5	166,212.4		166,212.4
								(2)混合所得(総)				26,133.3		26,133.3		26,133.3
111.5	111.5							2.雇用人報酬				265,564.6		265,564.6	31.7	265,596.3
-	-							(1)賃金・俸給				223,524.8		223,524.8	-	-
-	-							(2)雇主の社会負担				42,039.8		42,039.8	-	-
-	-							a.雇主の現実社会負担				28,589.7		28,589.7	-	-
-	-							b.雇主の帰属社会負担				13,450.1		13,450.1	-	-
								3.生産・輸入品に課される税			41,019.6			41,019.6		41,019.6
								(1)生産物に課される税			22,984.1			22,984.1		22,984.1
								a.付加価値型税(VAT)			12,260.4			12,260.4		12,260.4
								b.輸入関税			849.1			849.1		849.1
								c.その他			9,874.6			9,874.6		9,874.6
								(2)生産に課されるその他の税			18,035.5			18,035.5		18,035.5
								4.(控除)補助金			4,457.2			4,457.2		4,457.2
106,129.4	12,463.4	93,666.0	381.0	14,463.5	14,304.8	39,947.1	24,569.6	5.財産所得	9,563.2	63,029.4	7,562.3	21,452.1	503.4	102,110.3	4,019.1	106,129.4
77,780.4	8,391.9	69,388.5	366.2	14,097.1	13,979.3	28,706.2	12,239.9	(1)利子	3,932.8	59,375.2	6,891.5	5,295.1	471.3	75,965.9	1,814.5	77,780.4
10,964.0	2,119.0	8,845.0				1,034.3	7,810.7	(2)法人企業の分配所得	3,085.1	3,458.0	641.8	3,009.4	1.5	10,195.8	768.2	10,964.0
-	-	8,110.7				1,018.3	7,092.4	a.配当	3,041.0	3,420.2	16.4	3,009.4	1.5	9,488.4	-	-
-	-	734.3				15.9	718.4	b.準法人企業所得からの引き出し	44.2	37.8	625.4			707.4	-	-
692.1	529.5	162.6				0.0	162.6	(3)海外直接投資に関する再投資収益	340.5	189.0				529.5	162.6	692.1
-	-	9,978.3				9,978.3		(4)保険契約者に帰属する財産所得	31.7	7.3	0.2	9,938.6	0.5	9,978.3	-	-
6,714.5	1,423.0	5,291.5	14.9	366.5	325.5	228.3	4,356.4	(5)賃貸料	2,173.1(注)		28.8	3,208.9	30.0	5,440.7	1,273.8	6,714.5
401,616.1		401,616.1	122.3	324,813.6	29,819.9	17,323.0	29,537.2	6.第1次所得バランス(純)								
502,917.1		502,917.1	1,369.9	346,776.5	43,421.5	20,044.4	91,304.8	第1次所得バランス(総)								

(注)賃貸料(受取)については、非金融法人企業及び金融機関を一括計上している。



## 6. 所得の使用勘定

## (1) 可処分所得の使用勘定

合計	支払							取引とバランス項目	受取							
	海外勘定	一国経済	対家計非 営利団体	家計	一般政府	金融機関	非金融 法人企業		非金融 法人企業	金融機関	一般政府	家計	対家計非 営利団体	一国経済	海外勘定	合計
								1. 可処分所得(純)	18,220.3	16,729.4	61,780.5	297,560.8	6,592.4	400,883.4		400,883.4
								可処分所得(総)	79,987.9	19,450.8	75,382.1	319,523.6	7,839.9	502,184.4		502,184.4
370,658.8		370,658.8	6,319.4	276,382.6	87,956.8			2. 最終消費支出								
332,111.5		332,111.5	6,319.4	276,382.6	49,409.4			(1) 個別消費支出								
38,547.4		38,547.4			38,547.4			(2) 集合消費支出								
1,219.9		1,219.9				1,219.9		3. 年金基金年金準備金の変動				1,219.9		1,219.9		1,219.9
30,224.5		30,224.5	272.9	22,398.0	-26,176.2	15,509.5	18,220.3	4. 貯蓄(純)								
131,525.6		131,525.6	1,520.5	44,360.9	-12,574.6	18,230.9	79,987.9	貯蓄(総)								
-15,766.9	-15,766.9							5. 経常対外収支								

## (2) 調整可処分所得の使用勘定

合計	支払							取引とバランス項目	受取							
	海外勘定	一国経済	対家計非 営利団体	家計	一般政府	金融機関	非金融 法人企業		非金融 法人企業	金融機関	一般政府	家計	対家計非 営利団体	一国経済	海外勘定	合計
								1. 調整可処分所得(純)	18,220.3	16,729.4	12,371.1	353,289.6	272.9	400,883.4		400,883.4
								調整可処分所得(総)	79,987.9	19,450.8	25,972.7	375,252.5	1,520.5	502,184.4		502,184.4
370,658.8		370,658.8		332,111.5	38,547.4			2. 現実最終消費								
332,111.5		332,111.5		332,111.5				(1) 現実個別消費								
38,547.4		38,547.4			38,547.4			(2) 現実集合消費								
1,219.9		1,219.9				1,219.9		3. 年金基金年金準備金の変動				1,219.9		1,219.9		1,219.9
30,224.5		30,224.5	272.9	22,398.0	-26,176.2	15,509.5	18,220.3	4. 貯蓄(純)								
131,525.6		131,525.6	1,520.5	44,360.9	-12,574.6	18,230.9	79,987.9	貯蓄(総)								
-15,766.9	-15,766.9							5. 経常対外収支								

## 7. 資本勘定

合計	資産の変動							取引とバランス項目	負債・正味資産の変動							
	海外勘定	一国経済	対家計非 営利団体	家計	一般政府	金融機関	非金融 法人企業		非金融 法人企業	金融機関	一般政府	家計	対家計非 営利団体	一国経済	海外勘定	合計
								1. 貯蓄(純)	18,220.3	15,509.5	-26,176.2	22,398.0	272.9	30,224.5		30,224.5
								2. 経常対外収支								
119,107.8		119,107.8	1,294.2	21,730.4	20,935.7	3,738.1	71,409.4	3. 総固定資本形成								
-		-	-	-	-	-	-	(1) 有形固定資産								
10,744.6		10,744.6	-	-	-	-	-	(2) 無形固定資産								
-		-	-	-	-	-	-	(3) 有形非生産資産の改良								
101,301.0		101,301.0	1,247.5	21,962.9	13,601.6	2,721.4	61,767.6	4. (控除) 固定資本減耗								
-257.2		-257.2		35.8	26.2		-319.2	5. 在庫品増加								
0.0		0.0	275.3	-2,811.0	2,919.3	-2,597.0	2,213.4	6. 土地の購入(純)								
								7. 資本移転等(受取)	3,998.8	690.3	3,127.3	443.0	42.1	8,301.5	513.4	8,814.9
								(1) 居住者からのもの	3,952.7	690.3	3,127.3	443.0	42.1	8,255.4		8,255.4
								うち資本税			1,436.4			1,436.4		1,436.4
								(2) 海外からのもの	46.1	0.0	0.0	0.0	0.0	46.1	513.4	559.5
								8. (控除) 資本移転等(支払)	768.4	1,034.0	4,903.6	2,062.7	0.0	8,768.7	46.1	8,814.8
								(1) 居住者に対するもの	436.0	1,034.0	4,722.6	2,062.7	0.0	8,255.3		8,255.3
								うち資本税			1,436.4			1,436.4		1,436.4
								(2) 海外に対するもの	332.4	0.0	181.0	0.0	0.0	513.4	46.1	559.5
0.0	-15,299.6	15,299.6	-7.0	23,786.0	-38,232.1	16,746.1	9,914.6	9. 貯蓄投資差額								
								10. 貯蓄・資本移転による正味資産の変動	21,450.6	15,165.9	-27,952.5	20,778.3	315.0	32,849.2	-15,299.6	17,549.6

(注) 貯蓄投資差額のうち、一国経済及び海外勘定は、資金過不足。

## 8.金融勘定

資産の変動								負債・正味資産の変動									
(単位:10億円)																	
合計	海外勘定	一国経済	対家計非 営利団体	家計	一般政府	金融機関	非金融 法人企業	取引とバランス項目	非金融 法人企業	金融機関	一般政府	家計	対家計非 営利団体	一国経済	海外勘定	合計	
								1.資金過不足	38,325.3	18,580.7	-42,419.1	-1,387.9	2,200.6	15,299.6	-15,299.6	0.0	
-	-	-	-	-	-	-	-	2.貨幣用金・SDR							26.4	26.4	
-25,456.9	863.9	-26,320.8	1,330.2	5,074.8	-18,369.8	-18,693.8	4,337.8	3.現金・預金		-25,310.7				-25,310.7	-146.2	-25,456.9	
-37,408.5	173.7	-37,582.2	-210.0		-1,985.8	-36,406.6	1,020.2	4.貸出・借入	-22,850.0	-2,129.3	-1,995.4	-3,189.6	-775.6	-30,939.9	-6,468.6	-37,408.5	
66,894.7	-737.7	67,632.4	363.6	-5,150.0	10,526.8	60,180.5	1,711.5	5.株式以外の証券	457.5	9,835.1	56,602.1			66,894.7		66,894.7	
1,155.7	10,910.6	-9,754.9	-0.2	-341.2	-2,692.2	-9,962.4	3,241.1	6.株式・出資金	1,916.7	3,835.0	-4,655.3		59.3	1,155.7		1,155.7	
4,233.1	10,910.6	-6,677.5	-0.2	-830.4	252.0	-9,425.0	3,326.1	うち株式	1,530.4	2,702.7				4,233.1		4,233.1	
0.0	0.0	0.0	0.0	0.0	0.0	0.0	0.0	7.金融派生商品	0.0	0.0	0.0	0.0	0.0	0.0	0.0	0.0	
-2,763.9		-2,763.9		-2,763.9				8.保険・年金準備金		-2,763.9							-2,763.9
24,435.1	145.7	24,289.4	-18.4	-625.3	19,389.4	4,163.1	1,380.6	9.その他の金融資産・負債	-6,158.3	-2,766.1	-663.9	771.9	-19.1	-8,835.5	33,244.2	24,408.7	

## 9.調整勘定

## (1)その他の資産量変動勘定

資産の変動								負債・正味資産の変動								
(単位:10億円)																
合計	海外勘定	一国経済	対家計非 営利団体	家計	一般政府	金融機関	非金融 法人企業	取引とバランス項目	非金融 法人企業	金融機関	一般政府	家計	対家計非 営利団体	一国経済	海外勘定	合計
-251.7		-251.7	0.0	0.0	-251.7	0.0	0.0	1.非金融資産								
-251.7		-251.7	0.0	0.0	-251.7	0.0	0.0	(1)生産資産								
0.0		0.0		0.0	0.0		0.0	a.在庫								
3,631.5		3,631.5	0.0	0.0	-251.7	0.0	0.0	b.有形固定資産								
-3,883.2		-3,883.2	0.0	0.0			0.0	c.無形固定資産								
0.0		0.0	0.0	0.0	0.0	0.0	0.0	(2)有形非生産資産								
0.0		0.0	0.0	0.0	0.0	0.0	0.0	a.土地								
0.0		0.0					0.0	b.地下資源								
0.0		0.0		0.0				c.漁場								
-	-	-16,044.8	0.0	-457.2	0.0	-10,407.0	-5,180.6	2.金融資産	-8,730.5	-1,520.7	-3,177.2	2,815.3	-1,696.0	-12,309.1	-	-
-	-	-7,258.5	0.0	0.0	0.0	-7,258.5	0.0	債権者による不良債権の抹消	-3,821.9	-1,092.2	0.0	-1,464.0	-141.3	-6,519.4	-	-
								3.その他の資産量変動による正味資産の変動	3,549.9	-8,886.3	2,925.5	-3,272.5	1,696.0	-3,987.4	-	-

## (2)再評価勘定

資産の変動								負債・正味資産の変動								
(単位:10億円)																
合計	海外勘定	一国経済	対家計非 営利団体	家計	一般政府	金融機関	非金融 法人企業	取引とバランス項目	非金融 法人企業	金融機関	一般政府	家計	対家計非 営利団体	一国経済	海外勘定	合計
-78,308.7		-78,308.7	-895.0	-44,394.4	-11,836.4	-605.8	-20,577.0	1.非金融資産								
-2,532.8		-2,532.8	65.4	170.3	552.5	-119.9	-3,201.0	(1)生産資産								
-1,342.8		-1,342.8		-151.0	-69.3		-1,122.5	a.在庫								
-1,114.0		-1,114.0	65.4	321.3	621.8	-119.9	-2,078.5	b.有形固定資産								
-76.0		-76.0						c.無形固定資産								
-75,775.9		-75,775.9	-960.4	-44,564.7	-12,388.9	-485.9	-17,376.0	(2)有形非生産資産								
-75,635.9		-75,635.9	-960.4	-44,415.7	-12,388.9	-485.9	-17,385.0	a.土地								
9.0		9.0					9.0	b.地下資源								
-149.0		-149.0		-149.0				c.漁場								
-	-	66,404.4	-2,975.9	34,310.3	1,580.3	9,328.4	24,161.3	2.金融資産	86,498.2	9,450.2	-15,499.1	9.0	0.0	80,458.3	-	-
-	-	108,213.2	6.6	32,411.6	4,661.3	37,521.0	33,612.7	うち株式	89,989.6	28,218.0				118,207.6	-	-
								3.名目保有利得または損失による正味資産の変動	-82,913.9	-727.6	5,243.0	-10,093.1	-3,870.9	-92,362.6	-	-

a.中立保有有利得または損失勘定

資産の変動								負債・正味資産の変動								
(単位:10億円)																
合計	海外勘定	一国経済	対家計非 営利団体	家計	一般政府	金融機関	非金融 法人企業	取引とバランス項目	非金融 法人企業	金融機関	一般政府	家計	対家計非 営利団体	一国経済	海外勘定	合計
-69,888.2		-69,888.2	-890.4	-29,996.4	-12,486.9	-1,082.4	-25,432.2	1.非金融資産								
-33,388.3		-33,388.3	-419.9	-6,739.6	-8,803.6	-709.2	-16,716.0	(1)生産資産								
-2,148.4		-2,148.4		-443.9	-117.1		-1,587.4	a.在庫								
-30,649.5		-30,649.5	-419.9	-6,295.7	-8,686.5	-709.2	-15,128.6	b.有形固定資産								
-590.4		-590.4						c.無形固定資産								
-36,499.9		-36,499.9	-470.5	-23,256.8	-3,683.3	-373.2	-8,716.2	(2)有形非生産資産								
-36,466.5		-36,466.5	-470.5	-23,235.9	-3,683.3	-373.2	-8,703.6	a.土地								
-12.6		-12.6					-12.6	b.地下資源								
-20.9		-20.9		-20.9				c.漁場								
-	-	-147,042.5	-1,249.5	-37,705.0	-11,611.8	-77,528.1	-18,948.1	2.金融資産	-32,323.0	-77,396.6	-21,795.9	-10,052.6	-559.0	-142,127.1	-	-
-	-	-9,940.8	-2.6	-3,254.6	-344.5	-2,911.4	-3,427.7	うち株式	-9,787.6	-1,556.5				-11,344.1	-	-
								3.中立保有有利得または損失による正味資産の変動	-12,057.3	-1,213.9	-2,302.8	-57,648.8	-1,580.9	-74,803.6	-	-

b.実質保有有利得または損失勘定

資産の変動								負債・正味資産の変動								
(単位:10億円)																
合計	海外勘定	一国経済	対家計非 営利団体	家計	一般政府	金融機関	非金融 法人企業	取引とバランス項目	非金融 法人企業	金融機関	一般政府	家計	対家計非 営利団体	一国経済	海外勘定	合計
-8,420.5		-8,420.5	-4.6	-14,398.0	650.5	476.6	4,855.2	1.非金融資産								
30,855.5		30,855.5	485.3	6,909.9	9,356.1	589.3	13,515.0	(1)生産資産								
805.6		805.6		292.9	47.8		464.9	a.在庫								
29,535.5		29,535.5	485.3	6,617.0	9,308.3	589.3	13,050.1	b.有形固定資産								
514.4		514.4						c.無形固定資産								
-39,276.0		-39,276.0	-489.9	-21,307.9	-8,705.6	-112.7	-8,659.8	(2)有形非生産資産								
-39,169.4		-39,169.4	-489.9	-21,179.8	-8,705.6	-112.7	-8,681.4	a.土地								
21.6		21.6					21.6	b.地下資源								
-128.1		-128.1		-128.1				c.漁場								
-	-	213,446.9	-1,726.4	72,015.3	13,192.1	86,856.5	43,109.4	2.金融資産	118,821.2	86,846.8	6,296.8	10,061.6	559.0	222,585.4	-	-
-	-	118,154.0	9.2	35,666.2	5,005.8	40,432.4	37,040.4	うち株式	99,777.2	29,774.5				129,551.7	-	-
								3.実質保有有利得または損失による正味資産の変動	-70,856.6	486.3	7,545.8	47,555.7	-2,290.0	-17,559.0	-	-

(3)その他

資産の変動								負債・正味資産の変動								
(単位:10億円)																
合計	海外勘定	一国経済	対家計非 営利団体	家計	一般政府	金融機関	非金融 法人企業	取引とバランス項目	非金融 法人企業	金融機関	一般政府	家計	対家計非 営利団体	一国経済	海外勘定	合計
-7,825.9		-7,825.9	64.1	-3,135.3	-2,720.9	623.1	-2,656.9	1.生産資産								
-8,291.0		-8,291.0	64.1	-3,135.3	-2,720.9	623.1	-2,656.9	(1)有形固定資産								
465.1		465.1						(2)無形固定資産								
								2.その他の正味資産の変動	-2,656.9	623.1	-2,720.9	-3,135.3	64.1	-7,825.9		-7,825.9





## (3)期末貸借対照表

資産の変動								負債・正味資産の変動								
(単位:10億円)																
合計	海外勘定	一国経済	対家計非 営利団体	家計	一般政府	金融機関	非金融 法人企業	取引とバランス項目	非金融 法人企業	金融機関	一般政府	家計	対家計非 営利団体	一国経済	海外勘定	合計
2,551,461.6		2,551,461.6	32,813.7	1,080,843.4	459,076.9	40,198.5	938,529.1	1.非金融資産								
1,251,470.4		1,251,470.4	15,953.6	250,732.7	330,834.0	27,570.7	626,379.4	(1)生産資産								
79,460.3		79,460.3		16,577.3	4,351.2		58,531.8	a.在庫								
1,151,892.6		1,151,892.6		234,155.4	326,482.8	27,570.7	567,847.6	b.有形固定資産								
20,117.5		20,117.5	15,953.6					c.無形固定資産								
1,299,991.2		1,299,991.2	16,860.1	830,110.7	128,242.9	12,627.8	312,149.7	(2)有形非生産資産								
1,298,872.6		1,298,872.6	16,860.1	829,474.0	128,242.9	12,627.8	311,667.8	a.土地								
481.9		481.9					481.9	b.地下資源								
636.7		636.7		636.7				c.漁場								
5,811,656.0	219,099.6	5,592,556.4	44,601.4	1,452,188.0	441,279.7	2,917,831.1	736,656.2	2.金融資産・負債	1,285,208.3	2,915,179.2	819,804.5	380,461.0	19,085.4	5,419,738.4	391,917.6	5,811,656.0
—		—						(1)貨幣用金・SDR							1,391.3	1,391.3
1,529,578.9	6,824.8	1,522,754.1	21,550.0	787,583.9	158,971.2	360,269.4	194,379.6	(2)現金・預金		1,524,139.1				1,524,139.1	5,439.8	1,529,578.9
1,559,877.9	83,665.0	1,476,212.9	5,597.1		33,434.4	1,406,049.8	31,131.6	(3)貸出・借入	444,242.4	504,080.5	189,637.1	331,300.6	18,816.7	1,488,077.3	71,800.6	1,559,877.9
1,012,251.2	29,378.3	982,872.9	17,146.0	68,230.0	67,884.8	795,505.0	34,107.1	(4)株式以外の証券	114,581.2	304,279.6	593,390.4			1,012,251.2		1,012,251.2
627,858.2	66,773.5	561,084.7	102.7	158,394.7	81,115.0	155,504.7	165,967.6	(5)株式・出資金	500,696.4	111,137.9	15,780.8		243.1	627,858.2		627,858.2
546,876.0	66,773.5	480,102.5	102.7	154,655.8	17,725.4	143,741.2	163,877.4	うち株式	459,076.8	87,799.2				546,876.0		546,876.0
33,380.0	11,905.5	21,474.5	0.0	42.4	0.0	20,433.8	998.3	(6)金融派生商品	2,315.7	22,057.9	0.0	44.9	0.0	24,418.5	8,961.5	33,380.0
394,945.3		394,945.3		394,945.3				(7)保険・年金準備金		394,945.3				394,945.3		394,945.3
653,764.5	20,552.5	633,212.0	205.6	42,991.7	99,874.3	180,068.4	310,072.0	(8)その他の金融資産・負債	223,372.6	54,538.9	20,996.2	49,115.5	25.6	348,048.8	304,324.4	652,373.2
								3.正味資産	389,977.0	42,850.4	80,552.1	2,152,570.4	58,329.7	2,724,279.6	172,818.0	2,897,097.6

## 11.財貨・サービス勘定

受取			(単位:10億円)			支払		
合計	取引とバランス項目					合計		
916,894.1	1.産出							
840,200.1	(1)産業							
62,996.0	(2)政府サービス生産者							
13,698.1	(3)対家計民間非営利サービス生産者							
	2.中間消費				420,474.9			
4,036.2	3.輸入品に課される税・関税							
	4.最終消費支出／現実最終消費				368,722.3			
	(1)個別消費支出／現実個別消費				330,174.9			
	(2)集合消費支出／現実集合消費				38,547.4			
	5.総固定資本形成				122,408.8			
	(1)有形固定資産				107,291.2			
	(2)無形固定資産				11,147.8			
	(3)有形非生産資産の改良				3,969.8			
	6.在庫品増加				-272.3			
51,010.1	7.財貨・サービスの輸入							
	8.財貨・サービスの輸出				60,606.7			

(注)コモディティ・フロー法による推計値