

参考図表の目次

I. 表

1. 国内経済

- 図表1 年平均の経済成長率
- 図表2 円表示の一人当たり名目国内総生産(GDP)・名目国民総所得(GNI)・国民所得(NI)
- 図表3 米ドル表示の名目国内総生産(GDP)・名目国民総所得(GNI)・国民所得(NI)
- 図表4 円及びユーロの対米ドルレート

2. 国際比較

- 図表5 OECD諸国の国内総生産(名目GDP)(米ドル表示:暦年)
- 図表6 OECD諸国の国民総所得(名目GNI)(米ドル表示:暦年)
- 図表7 OECD諸国の国民所得(NI)(市場価格表示、米ドル表示:暦年)
- 図表8 OECD諸国の一人当たり国内総生産(名目GDP)(米ドル表示:暦年)
- 図表9 OECD諸国の一人当たり国民総所得(名目GNI)(米ドル表示:暦年)
- 図表10 OECD諸国の一人当たり国民所得(NI)(市場価格表示、米ドル表示:暦年)
- 図表11 アジア諸国・地域の国内総生産(名目GDP)(米ドル表示:暦年)
- 図表12 アジア諸国・地域の一人当たり国内総生産(名目GDP)(米ドル表示:暦年)
- 図表13 「フロー編統合勘定1. 国内総生産(生産側及び支出側)」の構成比(2007暦年)
- 図表14 「フロー編統合勘定2. 国民可処分所得と処分勘定」の構成比(2007暦年)
- 図表15 「フロー編統合勘定4. 海外勘定」の国内総生産(名目)に対する比率(2007暦年)

II. 平成19年日本経済の循環

III. 93SNAマニュアルに従った勘定体系群(平成19暦年)

(3) 国内総生産 (名目・暦年)

(単位：%)

暦年	昭和									平成																			
	55	56	57	58	59	60	61	62	63	1	2	3	4	5	6	7	8	9	10	11	12	13	14	15	16	17	18		
昭和56	7.5																												
57	6.2	5.0																											
58	5.5	4.5	4.0																										
59	5.7	5.1	5.1	6.3																									
60	6.0	5.7	5.9	6.8	7.4																								
61	5.8	5.5	5.6	6.1	6.0	4.7																							
62	5.5	5.2	5.3	5.6	5.3	4.3	4.0																						
63	5.8	5.5	5.6	6.0	5.9	5.4	5.7	7.5																					
平成1	6.0	5.8	5.9	6.3	6.2	6.0	6.4	7.6	7.7																				
2	6.2	6.0	6.2	6.5	6.5	6.4	6.8	7.7	7.8	8.0																			
3	6.2	6.0	6.2	6.4	6.5	6.3	6.6	7.3	7.2	7.0	6.0																		
4	5.9	5.7	5.8	6.0	5.9	5.7	5.9	6.3	6.0	5.4	4.2	2.4																	
5	5.4	5.3	5.3	5.4	5.3	5.1	5.1	5.3	4.9	4.2	3.0	1.5	0.6																
6	5.1	4.9	4.9	5.0	4.9	4.6	4.6	4.7	4.2	3.6	2.5	1.3	0.8	1.0															
7	4.9	4.7	4.7	4.7	4.6	4.3	4.2	4.3	3.8	3.2	2.3	1.3	1.0	1.2	1.4														
8	4.7	4.5	4.5	4.5	4.3	4.1	4.0	4.0	3.6	3.0	2.2	1.5	1.2	1.4	1.7	2.0													
9	4.5	4.3	4.3	4.3	4.2	3.9	3.8	3.8	3.4	2.9	2.2	1.6	1.4	1.6	1.8	2.0	2.1												
10	4.2	4.0	3.9	3.9	3.7	3.4	3.3	3.3	2.9	2.3	1.7	1.0	0.8	0.9	0.8	0.7	▲0.0	▲2.1											
11	3.8	3.6	3.6	3.5	3.4	3.1	3.0	2.9	2.5	2.0	1.3	0.7	0.5	0.5	0.4	0.1	▲0.5	▲1.8	▲1.4										
12	3.7	3.5	3.4	3.4	3.2	2.9	2.8	2.7	2.3	1.9	1.3	0.8	0.6	0.6	0.5	0.3	▲0.1	▲0.8	▲0.2	1.1									
13	3.5	3.3	3.2	3.1	3.0	2.7	2.6	2.5	2.1	1.6	1.1	0.6	0.4	0.4	0.3	0.1	▲0.3	▲0.9	▲0.5	0.0	▲1.0								
14	3.3	3.1	3.0	2.9	2.7	2.5	2.3	2.2	1.8	1.4	0.9	0.4	0.2	0.2	0.1	▲0.1	▲0.5	▲1.0	▲0.7	▲0.4	▲1.2	▲1.3							
15	3.1	2.9	2.8	2.7	2.6	2.3	2.2	2.1	1.7	1.3	0.8	0.4	0.2	0.1	0.0	▲0.1	▲0.4	▲0.8	▲0.6	▲0.4	▲0.8	▲0.7	▲0.2						
16	3.0	2.9	2.8	2.7	2.5	2.3	2.1	2.0	1.7	1.3	0.8	0.5	0.3	0.3	0.2	0.1	▲0.2	▲0.5	▲0.2	0.0	▲0.2	0.0	0.7	1.6					
17	2.9	2.8	2.7	2.6	2.4	2.2	2.1	2.0	1.6	1.3	0.8	0.5	0.3	0.3	0.2	0.1	▲0.1	▲0.3	▲0.1	0.1	▲0.0	0.2	0.7	1.2	0.7				
18	2.9	2.7	2.6	2.5	2.4	2.1	2.0	1.9	1.6	1.3	0.9	0.5	0.4	0.4	0.3	0.2	0.0	▲0.2	0.1	0.3	0.1	0.4	0.8	1.1	0.9	1.1			
19	2.8	2.7	2.6	2.5	2.3	2.1	2.0	1.9	1.6	1.3	0.9	0.6	0.5	0.5	0.4	0.3	0.2	0.0	0.2	0.4	0.4	0.6	1.0	1.3	1.2	1.4	1.7		

(4) 国内総生産 (実質・暦年)

(単位：%)

暦年	昭和									平成																			
	55	56	57	58	59	60	61	62	63	1	2	3	4	5	6	7	8	9	10	11	12	13	14	15	16	17	18		
昭和56	4.2																												
57	3.8	3.4																											
58	3.5	3.2	3.1																										
59	3.8	3.6	3.8	4.5																									
60	4.3	4.3	4.6	5.4	6.3																								
61	4.0	4.0	4.2	4.5	4.6	2.8																							
62	4.0	4.0	4.2	4.4	4.4	3.5	4.1																						
63	4.4	4.5	4.6	5.0	5.1	4.7	5.6	7.1																					
平成1	4.5	4.6	4.7	5.0	5.1	4.9	5.5	6.3	5.4																				
2	4.6	4.7	4.9	5.1	5.2	5.0	5.5	6.0	5.5	5.6																			
3	4.5	4.5	4.7	4.9	4.9	4.7	5.1	5.3	4.8	4.4	3.3																		
4	4.2	4.2	4.3	4.4	4.4	4.1	4.4	4.4	3.8	3.2	2.1	0.8																	
5	3.9	3.9	3.9	4.0	3.9	3.6	3.8	3.7	3.0	2.4	1.4	0.5	0.2																
6	3.7	3.6	3.6	3.7	3.6	3.3	3.4	3.3	2.7	2.1	1.3	0.6	0.5	0.9															
7	3.5	3.5	3.5	3.6	3.5	3.2	3.2	3.1	2.6	2.1	1.4	0.9	1.0	1.4	1.9														
8	3.5	3.4	3.4	3.5	3.4	3.1	3.2	3.1	2.6	2.2	1.6	1.3	1.4	1.8	2.3	2.6													
9	3.4	3.3	3.3	3.3	3.3	3.0	3.0	2.9	2.5	2.1	1.6	1.3	1.4	1.7	2.0	2.1	1.6												
10	3.1	3.0	3.0	3.0	2.9	2.6	2.6	2.4	2.0	1.6	1.1	0.8	0.8	1.0	1.0	0.7	▲0.3	▲2.0											
11	2.9	2.8	2.8	2.8	2.7	2.4	2.4	2.2	1.8	1.4	1.0	0.7	0.7	0.8	0.8	0.5	▲0.2	▲1.1	▲0.1										
12	2.9	2.8	2.8	2.8	2.7	2.4	2.4	2.3	1.9	1.6	1.2	0.9	1.0	1.1	1.1	1.0	0.5	0.2	1.3	2.9									
13	2.8	2.7	2.7	2.6	2.5	2.3	2.3	2.1	1.8	1.5	1.1	0.9	0.9	1.0	1.0	0.8	0.5	0.2	1.0	1.5	0.2								
14	2.6	2.6	2.5	2.5	2.4	2.2	2.1	2.0	1.6	1.4	1.0	0.8	0.8	0.9	0.9	0.7	0.4	0.2	0.8	1.1	0.2	0.3							
15	2.6	2.5	2.5	2.5	2.3	2.1	2.1	2.0	1.6	1.4	1.1	0.9	0.9	0.9	0.9	0.8	0.6	0.4	0.9	1.2	0.6	0.8	1.4						
16	2.6	2.5	2.5	2.5	2.4	2.2	2.1	2.0	1.7	1.5	1.2	1.0	1.0	1.1	1.1	1.0	0.8	0.7	1.2	1.5	1.1	1.5	2.1	2.7					
17	2.6	2.5	2.5	2.4	2.3	2.2	2.1	2.0	1.7	1.5	1.2	1.1	1.1	1.2	1.2	1.1	1.0	0.9	1.3	1.6	1.3	1.6	2.0	2.3	1.9				
18	2.6	2.5	2.5	2.4	2.3	2.1	2.1	2.0	1.7	1.5	1.3	1.1	1.2	1.2	1.3	1.2	1.1	1.0	1.4	1.6	1.4	1.7	2.0	2.2	2.0	2.0			
19	2.5	2.5	2.4	2.4	2.3	2.2	2.1	2.0	1.8	1.6	1.3	1.2	1.2	1.3	1.4	1.3	1.2	1.2	1.5	1.7	1.6	1.8	2.1	2.3	2.1	2.2	2.4		

(出所) 主要系列表1

※ x 年度から y 年度までの年度平均伸び率は、表頭の x 年度と表側の y 年度との交点

(各年度の前年度比成長率は、対角線上)

年度平均伸び率は、次式により算出した。(t：年数)

 $\{(y \text{ 年度の実数} \div x \text{ 年度の実数}) \text{ の } (1/t) \text{ 乗} - 1\} \times 100$

図表2 円表示の一人当たり名目国内総生産（GDP）・名目国民総所得（GNI）・国民所得（NI）

(1) 年度

	国内総生産		国民総所得		国民所得		総人口	
	実数 (千円)	前年比 (%)	実数 (千円)	前年比 (%)	実数 (千円)	前年比 (%)	実数 (千人)	前年比 (%)
昭和 55 -1980	2,123		2,122		1,743		116,987	
56 -1981	2,246	5.8	2,242	5.7	1,796	3.0	117,832	0.7
57 -1982	2,328	3.7	2,329	3.9	1,854	3.2	118,659	0.7
58 -1983	2,417	3.8	2,422	4.0	1,935	4.4	119,469	0.7
59 -1984	2,564	6.1	2,569	6.1	2,022	4.5	120,240	0.6
60 -1985	2,731	6.5	2,741	6.7	2,153	6.5	120,971	0.6
61 -1986	2,815	3.1	2,824	3.0	2,204	2.4	121,597	0.5
62 -1987	2,965	5.3	2,982	5.6	2,300	4.4	122,166	0.5
63 -1988	3,160	6.6	3,179	6.6	2,468	7.3	122,672	0.4
平成 1 -1989	3,378	6.9	3,404	7.1	2,605	5.6	123,135	0.4
2 -1990	3,655	8.2	3,677	8.0	2,808	7.8	123,557	0.3
3 -1991	3,818	4.5	3,843	4.5	2,974	5.9	124,032	0.4
4 -1992	3,883	1.7	3,918	2.0	2,940	▲ 1.1	124,480	0.4
5 -1993	3,865	▲ 0.5	3,896	▲ 0.6	2,927	▲ 0.4	124,856	0.3
6 -1994	3,908	1.1	3,937	1.1	2,956	1.0	125,210	0.3
7 -1995	3,965	1.5	4,000	1.6	2,940	▲ 0.5	125,498	0.2
8 -1996	4,047	2.1	4,096	2.4	3,022	2.8	125,778	0.2
9 -1997	4,073	0.6	4,126	0.7	3,031	0.3	126,102	0.3
10 -1998	3,981	▲ 2.3	4,036	▲ 2.2	2,918	▲ 3.7	126,421	0.3
11 -1999	3,944	▲ 0.9	3,995	▲ 1.0	2,876	▲ 1.4	126,652	0.2
12 -2000	3,972	0.7	4,028	0.8	2,929	1.8	126,889	0.2
13 -2001	3,880	▲ 2.3	3,947	▲ 2.0	2,840	▲ 3.0	127,210	0.3
14 -2002	3,843	▲ 1.0	3,907	▲ 1.0	2,791	▲ 1.7	127,447	0.2
15 -2003	3,866	0.6	3,936	0.7	2,804	0.5	127,683	0.2
16 -2004	3,902	0.9	3,981	1.1	2,849	1.6	127,754	0.1
17 -2005	3,939	0.9	4,042	1.5	2,865	0.6	127,747	▲ 0.0
18 -2006	3,999	1.5	4,116	1.8	2,924	2.1	127,751	0.0
19 -2007	4,039	1.0	4,176	1.5	2,934	0.3	127,747	▲ 0.0

(2) 暦年

	国内総生産		国民総所得		国民所得		総人口	
	実数 (千円)	前年比 (%)	実数 (千円)	前年比 (%)	実数 (千円)	前年比 (%)	実数 (千人)	前年比 (%)
昭和 55 -1980	2,079		2,079		1,685		116,770	
56 -1981	2,219	6.7	2,215	6.5	1,777	5.5	117,623	0.7
57 -1982	2,314	4.3	2,314	4.5	1,851	4.2	118,452	0.7
58 -1983	2,390	3.3	2,394	3.5	1,907	3.0	119,271	0.7
59 -1984	2,524	5.6	2,528	5.6	2,006	5.2	120,050	0.7
60 -1985	2,693	6.7	2,703	6.9	2,121	5.7	120,801	0.6
61 -1986	2,805	4.2	2,813	4.1	2,200	3.7	121,446	0.5
62 -1987	2,901	3.4	2,917	3.7	2,267	3.0	122,031	0.5
63 -1988	3,107	7.1	3,125	7.1	2,417	6.6	122,548	0.4
平成 1 -1989	3,333	7.3	3,355	7.4	2,568	6.2	123,028	0.4
2 -1990	3,587	7.6	3,609	7.6	2,750	7.1	123,439	0.3
3 -1991	3,787	5.6	3,813	5.7	2,932	6.6	123,928	0.4
4 -1992	3,866	2.1	3,898	2.2	2,944	0.4	124,367	0.4
5 -1993	3,877	0.3	3,910	0.3	2,942	▲ 0.1	124,770	0.3
6 -1994	3,903	0.7	3,933	0.6	2,936	▲ 0.2	125,116	0.3
7 -1995	3,947	1.1	3,979	1.2	2,939	0.1	125,436	0.3
8 -1996	4,016	1.7	4,061	2.1	2,999	2.0	125,712	0.2
9 -1997	4,092	1.9	4,145	2.1	3,056	1.9	126,011	0.2
10 -1998	3,996	▲ 2.3	4,051	▲ 2.3	2,941	▲ 3.8	126,349	0.3
11 -1999	3,931	▲ 1.6	3,982	▲ 1.7	2,902	▲ 1.3	126,587	0.2
12 -2000	3,965	0.9	4,017	0.9	2,912	0.3	126,832	0.2
13 -2001	3,914	▲ 1.3	3,980	▲ 0.9	2,843	▲ 2.4	127,133	0.2
14 -2002	3,856	▲ 1.5	3,921	▲ 1.5	2,815	▲ 1.0	127,401	0.2
15 -2003	3,840	▲ 0.4	3,908	▲ 0.3	2,796	▲ 0.7	127,635	0.2
16 -2004	3,901	1.6	3,977	1.8	2,822	0.9	127,734	0.1
17 -2005	3,928	0.7	4,020	1.1	2,885	2.2	127,752	0.0
18 -2006	3,971	1.1	4,084	1.6	2,902	0.6	127,746	▲ 0.0
19 -2007	4,038	1.7	4,172	2.2	2,943	1.4	127,758	0.0

(出所) 国内総生産・国民総所得：主要系列表 1

国民所得：主要系列表 2

総人口：総務省「人口推計月報」月初人口の単純平均

※国民総所得＝国内総生産＋海外からの所得の純受取

※国民所得＝雇用人報酬＋財産所得（非企業部門）＋企業所得（法人企業の分配所得受払後）

図表3 米ドル表示の名目国内総生産（GDP）・名目国民総所得（GNI）・国民所得（NI）

暦年

	総額					
	国内総生産		国民総所得		国民所得	
	実数 (100万ドル)	前年比 (%)	実数 (100万ドル)	前年比 (%)	実数 (100万ドル)	前年比 (%)
昭和 55-1980	1,079,953		1,079,752		876,128	
56-1981	1,183,687	9.6	1,181,637	9.4	947,965	8.2
57-1982	1,099,644	▲ 7.1	1,100,053	▲ 6.9	879,968	▲ 7.2
58-1983	1,200,800	9.2	1,202,331	9.3	959,055	9.0
59-1984	1,274,176	6.1	1,276,728	6.2	1,012,662	5.6
60-1985	1,383,381	8.6	1,388,486	8.8	1,090,807	7.7
61-1986	2,037,630	47.3	2,044,627	47.3	1,598,970	46.6
62-1987	2,461,903	20.8	2,475,719	21.1	1,924,435	20.4
63-1988	2,974,539	20.8	2,991,785	20.8	2,315,040	20.3
平成 1-1989	2,971,660	▲ 0.1	2,991,327	▲ 0.0	2,288,942	▲ 1.1
2-1990	3,082,736	3.7	3,101,664	3.7	2,363,616	3.3
3-1991	3,495,628	13.4	3,518,422	13.4	2,706,093	14.5
4-1992	3,801,729	8.8	3,833,197	8.9	2,895,287	7.0
5-1993	4,365,627	14.8	4,402,718	14.9	3,310,195	14.3
6-1994	4,789,445	9.7	4,826,543	9.6	3,600,749	8.8
7-1995	5,279,185	10.2	5,320,058	10.2	3,922,732	8.9
8-1996	4,639,208	▲ 12.1	4,689,542	▲ 11.9	3,463,299	▲ 11.7
9-1997	4,260,411	▲ 8.2	4,316,290	▲ 8.0	3,181,641	▲ 8.1
10-1998	3,878,694	▲ 9.0	3,931,759	▲ 8.9	2,857,272	▲ 10.2
11-1999	4,388,874	13.2	4,444,786	13.0	3,243,330	13.5
12-2000	4,666,183	6.3	4,725,799	6.3	3,427,223	5.7
13-2001	4,095,674	▲ 12.2	4,164,249	▲ 11.9	2,974,375	▲ 13.2
14-2002	3,928,738	▲ 4.1	3,993,937	▲ 4.1	2,866,715	▲ 3.6
15-2003	4,240,224	7.9	4,313,547	8.0	3,088,622	7.7
16-2004	4,609,217	8.7	4,698,134	8.9	3,334,386	8.0
17-2005	4,557,633	▲ 1.1	4,665,410	▲ 0.7	3,346,190	0.4
18-2006	4,362,116	▲ 4.3	4,486,036	▲ 3.8	3,186,800	▲ 4.8
19-2007	4,385,435	0.5	4,531,659	1.0	3,197,584	0.3

	一人当たり					
	国内総生産		国民総所得		国民所得	
	実数 (ドル)	前年比 (%)	実数 (ドル)	前年比 (%)	実数 (ドル)	前年比 (%)
昭和 55-1980	9,246		9,244		7,501	
56-1981	10,062	8.8	10,044	8.7	8,059	7.4
57-1982	9,282	▲ 7.8	9,286	▲ 7.5	7,429	▲ 7.8
58-1983	10,066	8.4	10,079	8.5	8,040	8.2
59-1984	10,612	5.4	10,634	5.5	8,434	4.9
60-1985	11,448	7.9	11,490	8.0	9,027	7.0
61-1986	16,775	46.5	16,832	46.5	13,163	45.8
62-1987	20,171	20.2	20,284	20.5	15,768	19.8
63-1988	24,270	20.3	24,410	20.3	18,888	19.8
平成 1-1989	24,153	▲ 0.5	24,312	▲ 0.4	18,605	▲ 1.5
2-1990	24,971	3.4	25,123	3.3	19,145	2.9
3-1991	28,203	12.9	28,389	13.0	21,834	14.0
4-1992	30,567	8.4	30,819	8.6	23,278	6.6
5-1993	34,987	14.5	35,283	14.5	26,527	14.0
6-1994	38,278	9.4	38,574	9.3	28,777	8.5
7-1995	42,086	9.9	42,411	9.9	31,273	8.7
8-1996	36,902	▲ 12.3	37,303	▲ 12.0	27,550	▲ 11.9
9-1997	33,809	▲ 8.4	34,252	▲ 8.2	25,248	▲ 8.4
10-1998	30,696	▲ 9.2	31,117	▲ 9.2	22,614	▲ 10.4
11-1999	34,669	12.9	35,111	12.8	25,620	13.3
12-2000	36,790	6.1	37,259	6.1	27,021	5.5
13-2001	32,215	▲ 12.4	32,755	▲ 12.1	23,396	▲ 13.4
14-2002	30,837	▲ 4.3	31,349	▲ 4.3	22,501	▲ 3.8
15-2003	33,221	7.7	33,795	7.8	24,198	7.5
16-2004	36,084	8.6	36,780	8.8	26,103	7.9
17-2005	35,675	▲ 1.1	36,520	▲ 0.7	26,194	0.3
18-2006	34,147	▲ 4.3	35,116	▲ 3.8	24,946	▲ 4.8
19-2007	34,326	0.5	35,470	1.0	25,028	0.3

(出所) 国内総生産・国民総所得：主要系列表1

国民所得：主要系列表2

総人口：総務省「人口推計月報」月初人口の単純平均

換算レート：東京市場インターバンク直物中心相場の各月中平均値の四半期別単純平均

※総額は、四半期推計値（円ベース）を四半期ごとにドル換算して算出

※国民総所得＝国内総生産＋海外からの所得の純受取

※国民所得＝雇用人報酬＋財産所得（非企業部門）＋企業所得（法人企業の分配所得受払後）

図表4 米ドル・ユーロレート

(1)-1 円 (暦年)

	(円/ドル)	前年比 (%)
昭和 55 -1980	226.74	
56 -1981	220.54	▲ 2.7
57 -1982	249.08	12.9
58 -1983	237.51	▲ 4.6
59 -1984	237.52	0.0
60 -1985	238.54	0.4
61 -1986	168.51	▲ 29.4
62 -1987	144.62	▲ 14.2
63 -1988	128.15	▲ 11.4
平成 1 -1989	137.96	7.7
2 -1990	144.81	5.0
3 -1991	134.54	▲ 7.1
4 -1992	126.65	▲ 5.9
5 -1993	111.18	▲ 12.2
6 -1994	102.23	▲ 8.1
7 -1995	94.06	▲ 8.0
8 -1996	108.79	15.7
9 -1997	121.00	11.2
10 -1998	130.90	8.2
11 -1999	113.91	▲ 13.0
12 -2000	107.77	▲ 5.4
13 -2001	121.53	12.8
14 -2002	125.31	3.1
15 -2003	115.93	▲ 7.5
16 -2004	108.18	▲ 6.7
17 -2005	110.16	1.8
18 -2006	116.31	5.6
19 -2007	117.76	1.2

(2) ユーロ (暦年)

	(ドル/ユーロ)	前年比 (%)
昭和 55 -1980		
56 -1981		
57 -1982		
58 -1983		
59 -1984		
60 -1985		
61 -1986		
62 -1987		
63 -1988		
平成 1 -1989		
2 -1990		
3 -1991		
4 -1992		
5 -1993		
6 -1994		
7 -1995		
8 -1996		
9 -1997		
10 -1998		
11 -1999	1.065	
12 -2000	0.922	▲ 13.5
13 -2001	0.896	▲ 2.8
14 -2002	0.942	5.2
15 -2003	1.130	19.9
16 -2004	1.242	10.0
17 -2005	1.243	0.0
18 -2006	1.255	1.0
19 -2007	1.369	9.1

(出所) OECD "Main Economic Indicators"
(2008年11月)

(1)-2 円 (四半期)

	1～3月 (円/ドル)	4～6月 (円/ドル)	7～9月 (円/ドル)	10～12月 (円/ドル)
昭和 55 -1980	243.54	232.69	220.08	210.65
56 -1981	205.57	220.00	231.89	224.68
57 -1982	233.49	244.27	258.86	259.68
58 -1983	235.74	237.53	242.53	234.24
59 -1984	231.01	229.61	243.46	246.02
60 -1985	257.68	250.73	238.64	207.09
61 -1986	187.88	170.13	155.77	160.26
62 -1987	153.17	142.67	146.92	135.71
63 -1988	128.00	125.61	133.71	125.28
平成 1 -1989	128.45	138.07	142.29	143.02
2 -1990	147.90	155.25	145.23	130.84
3 -1991	133.86	138.32	136.49	129.49
4 -1992	128.41	130.32	124.89	122.98
5 -1993	121.01	110.01	105.57	108.14
6 -1994	107.62	103.41	99.05	98.84
7 -1995	96.26	84.43	94.09	101.47
8 -1996	105.81	107.61	108.94	112.81
9 -1997	121.22	119.57	117.93	125.27
10 -1998	128.05	135.75	140.00	119.81
11 -1999	116.54	120.94	113.61	104.54
12 -2000	107.07	106.61	107.57	109.82
13 -2001	118.09	122.64	121.76	123.65
14 -2002	132.46	127.05	119.19	122.54
15 -2003	118.83	118.44	117.57	108.89
16 -2004	107.22	109.69	109.91	105.89
17 -2005	104.47	107.63	111.24	117.29
18 -2006	116.88	114.38	116.19	117.77
19 -2007	119.44	120.73	117.77	113.10
20 -2008	105.20			

(出所) 東京市場インターバンク直物中心相場の各月中平均値の単純平均

図表5 OECD諸国の国内総生産（名目GDP）（米ドル表示：暦年）

（単位：10億ドル）

順位	国名	昭55(1980)	昭56(1981)	昭57(1982)	昭58(1983)	昭59(1984)	昭60(1985)	昭61(1986)
1	アメリカ	2,768.9	3,105.4	3,229.5	3,508.8	3,902.6	4,187.5	4,427.7
2	日本	1,080.0	1,183.7	1,099.6	1,200.8	1,274.2	1,383.4	2,037.6
3	ドイツ	919.6	774.6	751.5	745.8	701.7	708.9	1,012.5
4	フランス	691.2	604.4	573.4	547.9	520.2	543.1	759.9
5	イタリア	459.8	415.0	411.7	426.9	421.9	435.7	617.0
6	イギリス	541.9	515.0	490.9	465.7	438.8	464.2	570.4
7	カナダ	268.9	300.7	307.9	333.8	347.1	355.7	368.9
8	スペイン	226.0	196.9	190.3	166.0	167.1	175.5	244.0
9	オーストラリア	170.2	198.0	188.1	188.6	202.9	178.1	186.8
10	オランダ	180.8	151.1	146.8	142.6	132.7	133.2	186.1
11	メキシコ	227.2	292.4	203.1	174.0	205.3	215.6	151.3
12	スイス	112.1	102.7	104.6	104.4	99.5	100.7	144.1
13	スウェーデン	132.1	120.6	106.3	97.7	101.6	106.4	140.8
14	ベルギー	125.2	103.4	90.9	86.1	82.3	85.2	118.5
15	韓国	63.8	71.5	76.2	84.5	93.2	96.6	111.3
16	トルコ	92.5	95.5	86.8	82.9	80.6	90.4	101.8
17	オーストリア	81.5	70.5	70.7	71.5	67.4	68.8	98.2
18	デンマーク	69.7	60.4	58.9	59.2	57.7	61.2	86.4
19	ノルウェー	63.7	62.9	61.9	60.8	61.1	64.3	77.2
20	フィンランド	53.1	51.9	52.3	50.4	52.3	55.2	72.6
21	ギリシャ	54.7	50.4	52.5	47.6	46.2	46.0	54.3
22	ポルトガル	31.5	30.6	29.2	26.1	24.1	25.9	37.1
23	ニュージーランド	22.9	24.7	24.1	24.0	22.9	23.1	29.4
24	アイルランド	21.1	20.0	20.8	20.1	19.5	20.6	27.8
25	ルクセンブルグ	6.0	5.0	4.6	4.5	4.4	4.5	6.6
26	アイスランド	3.3	3.4	3.2	2.7	2.8	2.9	3.9
	ポーランド	n.a.	n.a.	n.a.	n.a.	n.a.	n.a.	n.a.
	チェコ	n.a.	n.a.	n.a.	n.a.	n.a.	n.a.	n.a.
	ハンガリー	n.a.	n.a.	n.a.	n.a.	n.a.	n.a.	n.a.
	スロヴァキア	n.a.	n.a.	n.a.	n.a.	n.a.	n.a.	n.a.

順位	国名	昭62(1987)	昭63(1988)	平元(1989)	平2(1990)	平3(1991)	平4(1992)	平5(1993)
1	アメリカ	4,702.1	5,063.9	5,441.7	5,757.2	5,946.9	6,286.8	6,604.3
2	日本	2,461.9	2,974.5	2,971.7	3,082.7	3,495.6	3,801.7	4,365.6
3	ドイツ	1,256.3	1,355.9	1,353.9	1,714.5	1,808.6	2,062.2	2,004.4
4	フランス	922.3	1,003.4	1,008.1	1,244.4	1,244.0	1,372.7	1,291.1
5	イタリア	776.3	859.0	894.7	1,133.5	1,195.2	1,265.8	1,020.9
6	イギリス	700.5	851.2	859.5	1,012.6	1,055.8	1,091.8	981.2
7	カナダ	421.5	498.2	555.5	582.7	598.2	579.5	563.7
8	スペイン	309.5	365.2	402.7	520.9	560.4	612.6	509.9
9	メキシコ	164.0	200.8	244.5	288.0	344.7	398.6	442.0
10	韓国	140.0	187.4	230.5	263.8	308.2	329.9	362.1
11	オランダ	227.0	242.6	239.3	294.9	303.4	336.2	327.5
12	オーストラリア	223.3	282.9	314.0	318.9	324.6	321.5	312.7
13	スイス	179.9	194.4	187.0	238.2	241.0	251.0	244.1
14	トルコ	117.2	122.1	144.0	202.5	203.0	213.9	242.5
15	ベルギー	147.5	160.2	162.1	202.7	207.8	231.8	221.8
16	スウェーデン	171.6	193.9	204.4	244.5	257.9	267.2	202.1
17	オーストリア	123.1	132.1	131.9	164.9	172.2	193.1	188.3
18	デンマーク	107.4	113.2	110.1	135.8	136.7	150.2	140.6
19	ノルウェー	92.4	100.1	100.8	117.6	119.7	128.3	118.2
20	ギリシャ	63.2	73.4	76.2	94.2	101.2	111.8	104.7
21	ポーランド	n.a.	n.a.	n.a.	64.5	83.7	92.3	94.1
22	ポルトガル	46.1	53.9	57.9	75.3	85.3	102.9	90.9
23	フィンランド	90.4	107.6	117.5	139.6	126.0	110.2	87.4
24	アイルランド	32.9	36.6	38.0	47.8	48.3	54.2	50.8
25	ニュージーランド	37.3	44.5	43.0	43.9	42.4	40.7	44.3
26	ハンガリー	n.a.	n.a.	n.a.	n.a.	34.3	38.2	39.6
27	チェコ	n.a.	n.a.	n.a.	31.4	28.7	31.5	37.2
28	ルクセンブルグ	8.3	9.3	10.0	12.7	13.7	15.4	15.8
29	スロヴァキア	n.a.	n.a.	n.a.	n.a.	n.a.	n.a.	13.5
30	アイスランド	5.4	6.0	5.6	6.4	6.8	7.0	6.1

（出所）日本以外の国は OECD Annual National Accounts Database（平成 21 年 6 月現在）

日本は、経済社会総合研究所推計値（東京市場インターバンク直物中心相場の各月中平均値の四半期別単純平均により作成した四半期別ドル値の積上げ）

※オーストラリア、ニュージーランドは、年度の計数

※順位は上段が 1986 年、下段が 1993 年

図表5 OECD諸国の国内総生産（名目GDP）（米ドル表示：暦年）（続き）

（単位：10億ドル）

順位	国名	平6(1994)	平7(1995)	平8(1996)	平9(1997)	平10(1998)	平11(1999)	平12(2000)
1	アメリカ	7,017.5	7,342.3	7,762.3	8,250.9	8,694.6	9,216.2	9,764.8
2	日本	4,789.4	5,279.2	4,639.2	4,260.4	3,878.7	4,388.9	4,666.2
3	ドイツ	2,146.2	2,522.6	2,438.6	2,160.6	2,184.5	2,143.6	1,900.2
4	イギリス	1,060.5	1,157.2	1,219.6	1,358.9	1,455.9	1,502.7	1,477.5
5	フランス	1,364.3	1,569.9	1,573.7	1,424.4	1,471.7	1,457.4	1,328.0
6	イタリア	1,054.0	1,126.1	1,259.7	1,192.4	1,217.1	1,200.8	1,097.3
7	カナダ	564.5	590.5	613.8	637.5	616.8	661.3	724.9
8	メキシコ	461.3	313.7	364.3	439.5	461.6	526.9	636.7
9	スペイン	515.1	596.8	622.5	572.7	600.9	617.9	580.7
10	韓国	423.4	517.1	557.6	516.3	345.4	445.4	511.7
11	オーストラリア	355.8	384.1	427.0	428.5	381.8	416.2	399.6
12	オランダ	351.2	419.0	418.0	386.5	402.7	411.4	385.1
13	トルコ	175.6	227.6	243.9	255.2	269.3	249.8	266.6
14	スイス	270.2	315.9	304.7	264.6	272.6	268.2	249.9
15	スウェーデン	217.6	253.7	276.2	252.4	253.1	257.1	245.6
16	ベルギー	241.7	284.3	275.4	249.4	255.1	253.8	231.9
17	オーストリア	201.2	238.3	234.2	206.9	212.1	210.9	191.2
18	ポーランド	108.4	139.1	156.7	157.2	172.9	167.8	171.3
19	ノルウェー	124.5	148.9	160.2	158.2	151.1	159.0	168.3
20	デンマーク	153.6	182.0	184.4	170.4	173.7	173.9	160.1
21	ギリシャ	112.2	131.7	139.3	135.9	136.5	140.6	127.1
22	フィンランド	100.3	130.6	128.5	123.2	130.2	130.7	121.8
23	ポルトガル	95.3	113.0	117.6	112.0	118.5	121.7	112.6
24	アイルランド	55.4	67.0	74.0	81.2	88.1	96.4	96.6
25	チェコ	43.6	55.3	62.0	57.1	61.8	60.2	56.7
26	ニュージーランド	52.1	61.3	67.3	67.2	55.3	58.0	52.7
27	ハンガリー	42.6	45.8	46.3	46.9	48.3	49.3	47.9
28	スロヴァキア	15.6	19.6	21.1	21.4	22.4	20.5	20.4
29	ルクセンブルグ	17.6	20.7	20.6	18.5	19.4	21.2	20.3
30	アイスランド	6.3	7.0	7.3	7.4	8.3	8.7	8.7

順位	国名	平13(2001)	平14(2002)	平15(2003)	平16(2004)	平17(2005)	平18(2006)	平19(2007)
1	アメリカ	10,075.9	10,417.6	10,908.0	11,630.9	12,364.1	13,116.5	13,741.6
2	日本	4,095.7	3,928.7	4,240.2	4,609.2	4,557.6	4,362.1	4,385.4
3	ドイツ	1,891.0	2,017.0	2,442.1	2,745.2	2,789.6	2,912.3	3,316.1
4	イギリス	1,471.0	1,612.0	1,860.9	2,198.2	2,277.3	2,432.2	2,803.4
5	フランス	1,339.8	1,457.4	1,799.9	2,061.4	2,146.5	2,266.1	2,593.1
6	イタリア	1,117.3	1,219.0	1,507.1	1,727.8	1,777.7	1,863.4	2,114.5
7	スペイン	609.1	686.3	883.6	1,044.3	1,130.2	1,232.3	1,437.9
8	カナダ	715.4	734.7	865.9	992.2	1,132.8	1,278.7	1,429.7
9	メキシコ	681.8	711.1	700.3	758.2	844.1	945.7	1,019.4
10	韓国	481.9	546.9	608.1	680.5	791.4	888.2	969.8
11	オーストラリア	380.5	424.7	545.7	660.2	738.8	787.4	947.4
12	オランダ	400.7	437.8	538.3	609.9	638.5	677.3	776.1
13	トルコ	196.0	232.5	303.0	392.2	483.0	530.9	657.3
14	ベルギー	231.7	251.9	310.1	359.6	375.7	399.2	458.4
15	スウェーデン	225.2	248.6	311.0	357.2	366.0	393.2	453.3
16	スイス	255.0	278.6	325.1	363.0	371.9	388.4	426.7
17	ポーランド	190.4	198.2	216.8	252.8	303.9	341.6	424.6
18	ノルウェー	170.9	191.9	225.1	258.6	302.0	336.7	388.5
19	オーストリア	190.2	206.0	252.0	289.0	304.0	322.8	370.7
20	ギリシャ	131.0	147.4	193.5	230.8	245.8	267.5	312.3
21	デンマーク	160.5	173.9	212.6	244.7	257.7	273.9	310.1
22	アイルランド	104.7	122.5	157.4	185.0	201.7	222.4	260.9
23	フィンランド	125.1	135.3	164.5	188.9	195.3	209.5	245.9
24	ポルトガル	115.7	127.5	156.4	179.0	185.4	195.0	223.4
25	チェコ	61.8	75.3	91.4	109.5	124.5	142.3	174.0
26	ハンガリー	53.2	66.5	84.3	102.1	110.2	113.0	138.8
27	ニュージーランド	52.4	60.6	81.3	99.4	111.1	107.6	130.4
28	スロヴァキア	21.1	24.5	33.3	42.2	47.9	55.9	75.0
29	ルクセンブルグ	20.2	22.6	29.2	34.2	37.6	42.6	49.8
30	アイスランド	7.9	8.9	11.0	13.2	16.3	16.6	20.0

（出所）日本以外の国は OECD Annual National Accounts Database（平成 21 年 6 月現在）

日本は、経済社会総合研究所推計値（東京市場インターバンク直物中心相場の各月中平均値の四半期別単純平均により作成した四半期別ドル値の積上げ）

※オーストラリア、ニュージーランドは、年度の計数

※順位は上段が 2000 年、下段が 2007 年

図表6 OECD諸国の国民総所得（名目GNI）（米ドル表示：暦年）

（単位：10億ドル）

順位	国名	昭55(1980)	昭56(1981)	昭57(1982)	昭58(1983)	昭59(1984)	昭60(1985)	昭61(1986)
1	アメリカ	2,761.6	3,107.4	3,265.7	3,500.2	3,924.3	4,197.4	4,398.5
2	日本	1,079.8	1,181.6	1,100.1	1,202.3	1,276.7	1,388.5	2,044.6
3	ドイツ	924.2	777.1	753.3	749.9	708.3	715.6	1,019.6
4	フランス	695.2	609.2	575.4	546.4	517.3	542.1	760.6
5	イタリア	460.7	412.7	408.9	424.6	419.6	432.8	611.2
6	イギリス	535.4	509.3	483.9	461.9	435.8	456.6	563.7
7	カナダ	261.6	290.5	297.2	323.9	336.2	344.7	356.3
8	スペイン	223.6	193.8	187.1	162.8	164.0	173.6	241.5
9	オランダ	182.3	151.2	146.9	143.4	133.9	132.7	185.5
10	オーストラリア	169.7	194.6	187.3	186.7	199.9	175.4	184.2
11	スイス	114.5	105.8	107.5	107.6	103.4	104.6	148.2
12	メキシコ	220.5	281.8	191.3	163.6	193.9	205.8	143.1
13	スウェーデン	133.1	120.8	105.2	96.5	100.4	105.1	139.9
14	ベルギー	124.7	103.1	90.2	85.3	81.8	84.9	118.2
15	韓国	62.8	69.7	74.5	82.9	91.2	94.3	108.9
16	オーストラリア	80.6	69.6	69.9	70.8	66.7	68.1	96.9
17	デンマーク	69.3	59.5	57.7	58.1	56.4	59.7	84.5
18	ノルウェー	61.8	61.0	59.9	59.0	59.5	63.1	76.0
19	フィンランド	52.3	50.9	51.1	49.3	51.2	54.1	71.5
20	ギリシャ	56.2	51.5	53.9	48.6	46.7	46.4	54.3
21	ポルトガル	30.5	29.2	27.4	24.5	22.5	24.4	35.6
22	ニュージーランド	22.3	24.1	23.4	23.0	21.7	21.7	27.9
23	アイルランド	21.0	19.8	20.0	19.2	18.2	19.0	25.8
24	ルクセンブルグ	5.0	4.4	4.4	4.4	4.3	4.4	6.3
25	アイスランド	3.3	3.4	3.1	2.6	2.7	2.8	3.8
	チン	n.a.	n.a.	n.a.	n.a.	n.a.	n.a.	n.a.
	ハンガリー	n.a.	n.a.	n.a.	n.a.	n.a.	n.a.	n.a.
	ポーランド	n.a.	n.a.	n.a.	n.a.	n.a.	n.a.	n.a.
	スロバキア	n.a.	n.a.	n.a.	n.a.	n.a.	n.a.	n.a.
	トルコ	n.a.	n.a.	n.a.	n.a.	n.a.	n.a.	n.a.

順位	国名	昭62(1987)	昭63(1988)	平元(1989)	平2(1990)	平3(1991)	平4(1992)	平5(1993)
1	アメリカ	4,698.3	5,107.1	5,428.2	5,725.8	5,904.7	6,213.7	6,496.7
2	日本	2,475.7	2,991.8	2,991.3	3,101.7	3,518.4	3,833.2	4,402.7
3	ドイツ	1,263.3	1,370.3	1,369.9	1,734.6	1,816.8	2,069.9	2,007.5
4	フランス	924.5	1,005.0	1,009.7	1,247.9	1,248.2	1,377.1	1,301.5
5	イタリア	770.6	853.0	886.5	1,115.5	1,174.6	1,242.4	1,003.7
6	イギリス	692.5	843.4	848.6	995.2	1,039.6	1,082.4	970.6
7	カナダ	408.5	482.1	536.5	561.8	578.3	558.5	544.2
8	スペイン	306.3	360.9	399.3	516.3	555.5	606.6	506.9
9	メキシコ	156.3	193.1	235.6	278.9	335.6	388.5	429.7
10	韓国	138.2	186.2	230.0	263.6	307.7	329.4	361.4
11	オランダ	229.0	243.8	241.0	292.7	302.4	333.8	327.5
12	オーストラリア	218.6	274.7	303.6	304.8	311.1	311.6	304.2
13	スイス	184.7	201.3	193.1	244.3	247.3	256.8	250.9
14	ベルギー	147.6	160.3	161.7	202.4	208.3	232.3	224.5
15	スウェーデン	171.1	193.0	203.2	241.5	252.8	258.6	194.1
16	オーストラリア	121.5	131.0	130.9	163.6	170.0	191.3	186.6
17	デンマーク	105.4	110.9	107.5	132.3	133.1	146.8	138.4
18	ノルウェー	91.1	97.6	98.1	114.3	115.8	125.6	115.5
19	ギリシャ	63.7	73.8	76.7	96.1	103.7	114.9	107.3
20	ポルトガル	44.7	52.7	57.0	74.5	84.7	102.5	90.6
21	ポーランド	n.a.	n.a.	n.a.	n.a.	80.7	88.1	90.4
22	フィンランド	89.0	106.0	114.5	135.5	120.8	105.0	82.6
23	アイルランド	30.6	33.6	34.5	43.9	44.5	49.3	46.4
24	ニュージーランド	35.3	42.5	41.0	42.3	39.6	38.2	41.2
25	ハンガリー	n.a.	n.a.	n.a.	n.a.	n.a.	n.a.	37.9
26	チン	n.a.	n.a.	n.a.	n.a.	n.a.	31.8	37.1
27	ルクセンブルグ	7.9	8.8	9.3	12.0	13.1	14.6	14.7
28	スロバキア	n.a.	n.a.	n.a.	n.a.	n.a.	n.a.	13.4
29	アイスランド	5.3	5.9	5.4	6.2	6.6	6.8	6.0
	トルコ	n.a.	n.a.	n.a.	n.a.	n.a.	n.a.	n.a.

（出所）日本以外の国は OECD Annual National Accounts Database（平成 21 年 6 月現在）

日本は、経済社会総合研究所推計値（東京市場インターバンク直物中心相場の各月中平均値の四半期別単純平均により作成した四半期別ドル値の積上げ）

※オーストラリア、ニュージーランドは、年度の計数

※順位は上段が 1986 年、下段が 1993 年

図表6 OECD諸国の国民総所得（名目GNI）（米ドル表示：暦年）（続き）

（単位：10億ドル）

順位	国名	平6(1994)	平7(1995)	平8(1996)	平9(1997)	平10(1998)	平11(1999)	平12(2000)
1	アメリカ	6,901.2	7,276.9	7,703.7	8,213.2	8,730.5	9,285.7	9,930.9
2	日本	4,826.5	5,320.1	4,689.5	4,316.3	3,931.8	4,444.8	4,725.8
3	ドイツ	2,134.7	2,503.9	2,425.7	2,144.9	2,161.8	2,120.6	1,882.4
4	イギリス	1,057.9	1,148.1	1,211.5	1,355.0	1,469.8	1,496.0	1,474.8
5	フランス	1,369.8	1,572.8	1,581.9	1,433.7	1,482.8	1,479.7	1,346.2
6	イタリア	1,034.3	1,108.7	1,243.7	1,184.7	1,208.8	1,195.5	1,089.1
7	カナダ	544.0	569.7	593.0	617.5	596.3	638.9	706.0
8	メキシコ	447.9	299.6	349.5	426.1	447.4	513.6	621.8
9	スペイン	505.5	593.2	616.6	567.5	594.9	612.0	575.8
10	韓国	422.4	515.3	555.5	513.5	339.8	440.2	509.4
11	オーストラリア	353.6	425.2	421.7	391.7	398.5	415.9	393.4
12	オーストラリア	342.5	369.6	412.1	415.1	370.2	404.4	388.7
13	スイス	275.5	324.9	314.5	277.9	287.5	285.5	268.3
14	スウェーデン	212.3	247.8	270.0	246.9	249.5	254.5	243.5
15	ベルギー	246.6	289.3	280.9	254.6	259.8	258.8	237.2
16	オーストラリア	199.1	234.6	232.6	204.5	209.3	207.2	188.0
17	ポーランド	107.5	137.1	155.6	156.0	171.7	166.9	170.7
18	ノルウェー	122.4	147.1	158.3	156.6	149.4	157.7	166.0
19	デンマーク	151.3	180.0	182.1	168.0	171.7	172.5	156.7
20	ギリシャ	115.0	135.0	142.3	138.8	139.4	141.7	127.4
21	フィンランド	96.1	126.4	125.1	121.0	127.2	129.0	120.9
22	ポルトガル	94.7	112.7	117.0	110.6	116.8	119.6	109.9
23	アイルランド	50.8	60.5	67.2	72.5	78.1	83.0	83.2
24	チェコ	43.7	55.1	61.2	56.2	60.7	58.8	55.4
25	ニュージーランド	48.6	57.4	62.3	63.0	52.7	54.5	49.2
26	ハンガリー	40.6	43.0	43.4	43.3	44.5	45.9	45.7
27	スロバキア	15.5	19.7	21.3	21.4	22.4	20.3	20.3
28	ルクセンブルグ	15.8	19.1	19.2	17.8	17.8	19.0	17.7
29	アイスランド	6.1	6.8	7.2	7.3	8.1	8.6	8.5
	トルコ	n.a.	n.a.	n.a.	n.a.	n.a.	n.a.	n.a.

順位	国名	平13(2001)	平14(2002)	平15(2003)	平16(2004)	平17(2005)	平18(2006)	平19(2007)
1	アメリカ	10,209.2	10,469.2	10,916.1	11,687.9	12,528.2	13,357.8	13,925.5
2	日本	4,164.2	3,993.9	4,313.5	4,698.1	4,665.4	4,486.0	4,531.7
3	ドイツ	1,872.2	1,992.0	2,425.0	2,771.5	2,824.0	2,963.6	3,372.7
4	イギリス	1,479.7	1,635.9	1,886.2	2,229.6	2,315.5	2,448.4	2,843.4
5	フランス	1,355.6	1,461.4	1,811.2	2,077.7	2,160.4	2,288.3	2,620.7
6	イタリア	1,110.0	1,209.4	1,494.7	1,717.9	1,772.1	1,860.2	2,101.1
7	カナダ	695.2	716.3	845.5	972.0	1,112.5	1,267.6	1,410.0
8	スペイン	599.3	675.9	873.4	1,030.4	1,114.2	1,211.8	1,403.0
9	韓国	481.0	547.6	608.8	682.1	790.2	889.4	971.3
10	オーストラリア	370.4	412.6	530.2	635.6	710.0	752.9	905.1
11	オーストラリア	403.7	441.8	544.4	626.2	641.6	698.8	797.0
12	スウェーデン	223.0	247.8	313.8	356.4	365.5	399.7	464.2
13	ベルギー	235.2	255.1	314.4	362.9	377.5	401.8	460.9
14	スイス	266.7	287.6	349.6	388.9	407.1	423.8	454.9
15	ポーランド	190.0	197.5	214.7	245.8	298.1	332.9	409.3
16	ノルウェー	171.1	192.5	226.5	259.1	304.1	337.0	391.3
17	オーストラリア	186.1	203.4	249.6	286.9	301.0	317.2	363.0
18	デンマーク	158.2	171.8	211.3	245.9	261.3	279.0	311.6
19	ギリシャ	131.9	147.8	192.3	229.1	241.9	261.9	303.4
20	フィンランド	124.8	135.7	163.5	190.3	196.4	211.6	245.8
21	アイルランド	88.5	101.7	134.5	158.4	172.9	192.9	221.9
22	ポルトガル	112.3	124.8	154.3	176.1	181.8	188.0	214.9
23	チェコ	59.8	71.8	87.4	103.5	119.0	134.6	163.4
24	ハンガリー	50.7	63.1	80.5	96.8	104.2	106.5	129.2
25	ニュージーランド	49.4	57.3	77.0	93.2	103.3	99.8	120.6
26	スロバキア	21.1	24.4	31.6	40.5	46.6	54.5	73.0
27	ルクセンブルグ	17.9	18.7	22.6	29.9	32.3	32.4	41.6
28	アイスランド	7.7	8.9	10.8	12.7	15.7	15.4	19.0
	メキシコ	667.7	698.6	688.0	748.0	831.0	932.7	n.a.
	トルコ	n.a.	n.a.	n.a.	n.a.	n.a.	n.a.	n.a.

（出所）日本以外の国は OECD Annual National Accounts Database（平成 21 年 6 月現在）

日本は、経済社会総合研究所推計値（東京市場インターバンク直物中心相場の各月中平均値の四半期別単純平均により作成した四半期別ドル値の積上げ）

※オーストラリア、ニュージーランドは、年度の計数

※順位は上段が 2000 年、下段が 2007 年

図表7 OECD諸国の国民所得（NI）（市場価格表示、米ドル表示：暦年）

（単位：10億ドル）

順位	国名	昭55(1980)	昭56(1981)	昭57(1982)	昭58(1983)	昭59(1984)	昭60(1985)	昭61(1986)
1	アメリカ	2,439.3	2,742.4	2,864.3	3,084.2	3,482.3	3,723.4	3,902.3
2	日本	938.9	1,018.7	945.1	1,028.0	1,091.9	1,178.1	1,725.2
3	ドイツ	803.4	671.5	648.2	645.0	608.9	615.4	878.4
4	フランス	611.9	534.0	502.7	476.9	451.5	473.8	666.1
5	イタリア	398.2	352.7	348.5	362.5	358.6	369.3	523.4
6	イギリス	464.4	439.2	418.2	400.5	377.5	396.2	489.7
7	カナダ	229.8	254.7	259.3	283.6	295.0	301.9	311.2
8	スペイン	194.4	166.7	160.6	139.0	139.6	147.9	208.0
9	オランダ	158.6	130.4	126.3	123.6	115.6	114.2	159.5
10	オーストラリア	143.7	164.6	157.5	157.0	168.3	146.9	152.9
11	メキシコ	204.5	261.1	174.5	144.9	173.5	184.7	124.4
12	スイス	96.5	89.2	90.3	90.0	86.8	87.4	123.7
13	スウェーデン	118.0	106.8	92.5	84.7	88.4	92.5	123.5
14	ベルギー	107.2	87.8	76.9	72.8	70.1	72.9	101.9
15	韓国	57.2	63.4	67.1	74.5	81.6	84.2	97.3
16	オーストラリア	69.2	59.4	59.5	60.5	57.0	58.2	82.9
17	デンマーク	59.7	50.9	49.5	49.8	48.5	51.4	72.9
18	ノルウェー	52.1	51.6	50.3	49.6	50.3	53.4	63.4
19	フィンランド	43.7	42.4	42.6	41.0	42.6	45.0	59.5
20	ギリシャ	50.3	46.0	48.2	43.2	41.6	41.2	48.1
21	ポルトガル	25.7	24.6	23.0	20.6	18.9	20.5	29.9
22	ニュージーランド	18.5	20.1	19.6	19.3	18.1	17.9	23.5
23	アイルランド	18.7	17.8	18.0	17.2	16.3	17.1	23.2
24	ルクセンブルグ	4.2	3.6	3.7	3.7	3.6	3.7	5.3
25	アイスランド	2.7	2.7	2.4	2.1	2.2	2.3	3.1
	チン	n.a.	n.a.	n.a.	n.a.	n.a.	n.a.	n.a.
	ハンガリー	n.a.	n.a.	n.a.	n.a.	n.a.	n.a.	n.a.
	ポーランド	n.a.	n.a.	n.a.	n.a.	n.a.	n.a.	n.a.
	スロバキア	n.a.	n.a.	n.a.	n.a.	n.a.	n.a.	n.a.
	トルコ	n.a.	n.a.	n.a.	n.a.	n.a.	n.a.	n.a.

順位	国名	昭62(1987)	昭63(1988)	平元(1989)	平2(1990)	平3(1991)	平4(1992)	平5(1993)
1	アメリカ	4,173.7	4,549.4	4,826.6	5,089.1	5,227.9	5,512.8	5,773.4
2	日本	2,094.4	2,524.4	2,493.0	2,581.9	2,930.1	3,161.0	3,601.3
3	ドイツ	1,086.3	1,180.8	1,181.8	1,497.7	1,564.1	1,776.2	1,711.6
4	フランス	809.0	881.0	886.4	1,094.5	1,090.2	1,204.4	1,137.2
5	イタリア	661.0	733.1	761.6	957.7	1,007.7	1,062.3	853.9
6	イギリス	602.2	733.7	738.7	862.6	897.7	938.4	844.2
7	カナダ	358.5	424.8	472.3	491.3	503.3	484.4	471.3
8	スペイン	265.2	312.9	347.6	450.1	485.0	530.0	440.3
9	メキシコ	137.2	172.0	213.5	255.2	308.3	357.0	394.2
10	韓国	123.1	165.5	204.8	234.2	274.6	294.0	321.7
11	オランダ	195.8	207.7	205.2	248.4	256.7	282.6	277.2
12	オーストラリア	181.3	227.6	253.3	252.8	257.5	258.6	252.4
13	スイス	153.3	166.3	158.0	199.4	201.3	208.5	204.8
14	ベルギー	127.5	139.3	140.5	176.0	180.6	201.1	193.9
15	スウェーデン	151.1	170.1	178.7	211.6	221.5	225.8	168.3
16	オーストラリア	103.8	112.1	112.0	140.3	145.5	163.2	158.6
17	デンマーク	90.7	94.7	91.2	111.8	111.8	123.6	116.0
18	ノルウェー	75.4	79.8	80.4	94.2	95.9	104.2	95.8
19	ギリシャ	56.3	65.5	68.2	85.7	92.4	102.4	95.5
20	ポルトガル	37.7	44.4	48.3	63.4	72.5	88.4	77.9
21	ポーランド	n.a.	n.a.	n.a.	n.a.	68.1	74.5	76.9
22	フィンランド	73.8	88.0	94.6	110.3	96.5	83.5	65.8
23	アイルランド	27.4	30.3	31.1	39.4	39.8	44.1	41.5
24	ニュージーランド	30.0	36.3	35.0	35.9	33.1	31.9	34.7
25	チン	n.a.	n.a.	n.a.	n.a.	n.a.	24.5	28.5
26	ルクセンブルグ	6.7	7.5	7.9	10.2	11.2	12.4	12.6
27	スロバキア	n.a.	n.a.	n.a.	n.a.	n.a.	n.a.	10.4
28	アイスランド	4.4	4.9	4.4	5.0	5.5	5.7	5.0
	ハンガリー	n.a.	n.a.	n.a.	n.a.	n.a.	n.a.	n.a.
	トルコ	n.a.	n.a.	n.a.	n.a.	n.a.	n.a.	n.a.

（出所）日本以外の国は OECD Annual National Accounts Database（平成 21 年 6 月現在）

日本は、経済社会総合研究所推計値（東京市場インターバンク直物中心相場の各月中平均値の四半期別単純平均により作成した四半期別ドル値の積上げ）

※オーストラリア、ニュージーランドは、年度の計数

※順位は上段が 1986 年、下段が 1993 年

図表7 OECD諸国の国民所得（NI）（市場価格表示、米ドル表示：暦年）（続き）

（単位：10億ドル）

順位	国名	平6(1994)	平7(1995)	平8(1996)	平9(1997)	平10(1998)	平11(1999)	平12(2000)
1	アメリカ	6,121.9	6,453.9	6,840.1	7,292.2	7,752.8	8,236.7	8,795.2
2	日本	3,924.6	4,288.5	3,795.4	3,481.7	3,159.6	3,583.7	3,782.7
3	ドイツ	1,820.4	2,134.8	2,066.9	1,825.5	1,839.3	1,804.1	1,598.2
4	イギリス	925.3	1,007.4	1,065.8	1,199.2	1,305.9	1,325.2	1,306.5
5	フランス	1,197.9	1,379.5	1,387.4	1,259.2	1,304.8	1,302.1	1,181.8
6	イタリア	880.0	945.9	1,062.6	1,012.2	1,032.0	1,020.2	928.5
7	カナダ	471.0	493.2	511.7	533.3	513.6	552.1	613.5
8	メキシコ	410.4	266.6	313.7	385.6	404.3	465.9	567.3
9	スペイン	438.1	515.7	535.2	491.9	517.3	530.6	496.5
10	韓国	377.3	452.9	484.9	443.9	286.8	373.8	435.7
11	オーストラリア	300.7	363.1	360.1	336.0	340.3	355.9	336.9
12	オーストラリア	284.8	309.1	346.7	348.7	311.1	339.7	326.6
13	スイス	226.7	270.0	261.7	232.9	241.3	238.9	224.3
14	スウェーデン	186.8	219.3	238.6	217.9	219.8	223.5	212.7
15	ベルギー	213.3	249.1	240.5	218.1	222.1	220.8	202.5
16	オーストラリア	169.3	199.4	197.9	173.3	177.3	175.4	159.1
17	ポーランド	91.9	117.4	133.5	134.5	148.4	144.0	147.9
18	ノルウェー	102.2	123.5	134.1	133.2	126.1	133.8	143.3
19	デンマーク	127.4	151.8	153.3	141.2	144.2	144.5	131.4
20	ギリシャ	102.3	119.8	126.1	123.3	123.7	125.6	112.9
21	フィンランド	77.6	103.7	103.2	100.9	107.0	108.7	102.2
22	ポルトガル	81.2	95.0	98.6	93.3	98.9	101.1	92.2
23	アイルランド	45.3	53.9	59.8	64.6	69.9	73.7	73.5
24	チェコ	33.3	44.0	49.2	44.8	48.4	46.6	43.7
25	ニュージーランド	41.2	48.8	53.0	53.6	44.8	46.3	41.7
26	ハンガリー	n.a.	n.a.	n.a.	n.a.	n.a.	n.a.	37.3
27	スロバキア	12.2	15.7	17.0	17.0	17.8	16.1	16.0
28	ルクセンブルグ	13.4	16.4	16.3	15.3	15.1	16.3	15.0
29	アイスランド	5.2	5.8	6.2	6.4	7.2	7.5	7.4
	トルコ	n.a.	n.a.	n.a.	n.a.	n.a.	n.a.	n.a.

順位	国名	平13(2001)	平14(2002)	平15(2003)	平16(2004)	平17(2005)	平18(2006)	平19(2007)
1	アメリカ	8,979.8	9,229.3	9,632.3	10,306.8	10,974.0	11,795.7	12,270.9
2	日本	3,293.8	3,165.3	3,403.0	3,682.4	3,700.9	3,536.6	3,540.5
3	ドイツ	1,589.0	1,689.1	2,060.5	2,363.9	2,406.3	2,533.2	2,881.6
4	イギリス	1,313.1	1,453.1	1,681.2	1,982.1	2,063.7	2,176.4	2,527.0
5	フランス	1,186.7	1,276.0	1,580.8	1,811.3	1,879.8	1,982.3	2,258.2
6	イタリア	946.0	1,027.0	1,267.6	1,455.8	1,496.8	1,569.3	1,769.1
7	カナダ	599.9	617.1	730.0	843.0	967.3	1,104.3	1,228.2
8	スペイン	515.5	579.3	746.1	875.2	941.7	1,019.6	1,176.2
9	韓国	412.8	474.8	525.8	589.8	681.7	766.5	839.6
10	オーストラリア	310.7	346.6	447.0	536.4	598.5	633.0	760.9
11	オーストラリア	344.7	376.5	463.8	535.0	547.4	600.2	685.4
12	スウェーデン	193.6	215.3	274.5	312.5	320.5	351.7	408.8
13	ベルギー	199.4	216.3	265.8	307.0	319.9	341.8	391.8
14	スイス	220.3	236.7	290.3	323.7	340.2	355.1	379.3
15	ポーランド	164.0	170.6	185.0	212.6	258.9	289.4	358.1
16	ノルウェー	147.3	165.2	195.0	224.2	265.6	295.6	342.4
17	オーストラリア	156.7	171.5	210.2	242.1	254.3	268.1	306.6
18	ギリシャ	116.7	130.9	170.8	203.9	215.1	232.9	269.7
19	デンマーク	132.5	143.6	176.2	205.8	220.3	236.0	262.3
20	フィンランド	105.8	115.7	139.3	162.6	167.0	180.3	208.7
21	アイルランド	77.9	89.1	118.7	139.6	151.9	170.9	197.2
22	ポルトガル	94.0	104.3	128.7	146.8	151.1	155.8	178.1
23	チェコ	47.2	56.8	69.4	82.6	95.8	109.1	133.6
24	ハンガリー	41.6	52.6	67.8	82.0	88.3	89.9	109.1
25	ニュージーランド	42.2	49.1	66.0	79.7	88.0	84.5	102.2
26	スロバキア	16.7	19.3	24.8	32.2	37.3	44.4	60.2
27	ルクセンブルグ	15.2	16.0	19.3	25.9	28.1	27.7	36.2
28	アイスランド	6.7	7.8	9.5	11.2	13.8	13.4	16.4
	メキシコ	607.8	636.1	624.7	680.7	757.2	851.7	n.a.
	トルコ	n.a.	n.a.	n.a.	n.a.	n.a.	n.a.	n.a.

（出所）日本以外の国は OECD Annual National Accounts Database（平成 21 年 6 月現在）

日本は、経済社会総合研究所推計値（東京市場インターバンク直物中心相場の各月中平均値の四半期別単純平均により作成した四半期別ドル値の積上げ）

※オーストラリア、ニュージーランドは、年度の計数

※順位は上段が 2000 年、下段が 2007 年

図表8 OECD諸国の一人当たり国内総生産（名目GDP）（米ドル表示：暦年）

（単位：ドル）

昭55 (1980)			昭56 (1981)			昭57 (1982)			昭58 (1983)			昭59 (1984)		
1	ス イ ス	17,554	1	ス イ ス	15,980	1	ス イ ス	16,174	1	ス イ ス	16,105	1	ア メ リ カ	16,509
2	ルクセンブルグ	16,380	2	ノ ル ウ ェ ー	15,333	2	ノ ル ウ ェ ー	15,030	2	ア メ リ カ	14,974	2	ス イ ス	15,288
3	スウェーデン	15,901	3	アイスランド	14,910	3	ア メ リ カ	13,907	3	ノ ル ウ ェ ー	14,724	3	ノ ル ウ ェ ー	14,758
4	ノ ル ウ ェ ー	15,593	4	スウェーデン	14,495	4	アイスランド	13,501	4	カ ナ ダ	13,159	4	カ ナ ダ	13,556
5	アイスランド	14,601	5	ルクセンブルグ	13,713	5	スウェーデン	12,772	5	ルクセンブルグ	12,266	5	オーストラリア	12,940
6	デンマーク	13,604	6	ア メ リ カ	13,501	6	ルクセンブルグ	12,481	6	オーストラリア	12,180	6	スウェーデン	12,188
7	オ ラ ン ダ	12,778	7	オーストラリア	13,155	7	オーストラリア	12,304	7	スウェーデン	11,736	7	ルクセンブルグ	12,024
8	ベルギー	12,699	8	カ ナ ダ	12,114	8	カ ナ ダ	12,258	8	デンマーク	11,577	8	アイスランド	11,783
9	フ ラ ン ス	12,542	9	デンマーク	11,787	9	デンマーク	11,516	9	アイスランド	11,496	9	デンマーク	11,292
10	ア メ リ カ	12,159	10	フ ラ ン ス	10,906	10	フィンランド	10,826	10	フィンランド	10,379	10	フィンランド	10,704
11	ド イ ツ	11,745	11	フィンランド	10,812	11	フ ラ ン ス	10,284	11	日 本	10,066	11	日 本	10,612
12	オーストラリア	11,494	12	オ ラ ン ダ	10,603	12	オ ラ ン ダ	10,257	12	オ ラ ン ダ	9,927	12	フ ラ ン ス	9,237
13	フィンランド	11,112	13	ベルギー	10,487	13	ド イ ツ	9,593	13	フ ラ ン ス	9,776	13	オ ラ ン ダ	9,202
14	カ ナ ダ	10,968	14	日 本	10,062	14	オーストリア	9,332	14	ド イ ツ	9,547	14	ド イ ツ	9,014
15	オーストリア	10,791	15	ド イ ツ	9,878	15	日 本	9,282	15	オーストリア	9,455	15	オーストリア	8,914
16	イ ギ リ ス	9,620	16	オーストリア	9,314	16	ベルギー	9,224	16	ベルギー	8,734	16	ベルギー	8,349
17	日 本	9,246	17	イ ギ リ ス	9,138	17	イ ギ リ ス	8,721	17	イ ギ リ ス	8,269	17	イ ギ リ ス	7,779
18	イ タ リ ア	8,148	18	ニュージーランド	7,839	18	ニュージーランド	7,586	18	イ タ リ ア	7,546	18	イ タ リ ア	7,457
19	ニュージーランド	7,273	19	イ タ リ ア	7,344	19	イ タ リ ア	7,280	19	ニュージーランド	7,425	19	ニュージーランド	7,044
20	アイルランド	6,200	20	アイルランド	5,821	20	アイルランド	5,983	20	アイルランド	5,744	20	アイルランド	5,524
21	ス ペ イ ン	5,999	21	ス ペ イ ン	5,196	21	ギ リ シ ャ	5,276	21	ギ リ シ ャ	4,748	21	ギ リ シ ャ	4,590
22	ギリシャ	5,576	22	ギリシャ	5,090	22	ス ペ イ ン	4,995	22	ス ペ イ ン	4,336	22	ス ペ イ ン	4,347
23	メキシコ	3,458	23	メキシコ	4,347	23	メキシコ	2,951	23	ポルトガル	2,592	23	メキシコ	2,853
24	ポルトガル	3,190	24	ポルトガル	3,075	24	ポルトガル	2,917	24	メキシコ	2,472	24	ポルトガル	2,391
25	トルコ	2,081	25	トルコ	2,097	25	韓 国	1,938	25	韓 国	2,118	25	韓 国	2,307
26	韓 国	1,674	26	韓 国	1,846	26	トルコ	1,858	26	トルコ	1,732	26	トルコ	1,643
	チ エ コ	n.a.		チ エ コ	n.a.		チ エ コ	n.a.		チ エ コ	n.a.		チ エ コ	n.a.
	ハンガリー	n.a.		ハンガリー	n.a.		ハンガリー	n.a.		ハンガリー	n.a.		ハンガリー	n.a.
	ポーランド	n.a.		ポーランド	n.a.		ポーランド	n.a.		ポーランド	n.a.		ポーランド	n.a.
	スロバキア	n.a.		スロバキア	n.a.		スロバキア	n.a.		スロバキア	n.a.		スロバキア	n.a.

昭60 (1985)			昭61 (1986)			昭62 (1987)			昭63 (1988)			平成 (1989)		
1	ア メ リ カ	17,557	1	ス イ ス	21,918	1	ス イ ス	27,174	1	ス イ ス	29,135	1	ス イ ス	27,814
2	ノ ル ウ ェ ー	15,472	2	ノ ル ウ ェ ー	18,527	2	ルクセンブルグ	22,257	2	ルクセンブルグ	24,977	2	ルクセンブルグ	26,358
3	ス イ ス	15,411	3	ア メ リ カ	18,396	3	アイスランド	22,111	3	日 本	24,270	3	日 本	24,153
4	カ ナ ダ	13,764	4	ルクセンブルグ	17,999	4	ノ ル ウ ェ ー	22,080	4	アイスランド	24,076	4	スウェーデン	24,073
5	スウェーデン	12,740	5	デンマーク	16,868	5	デンマーク	20,941	5	ノ ル ウ ェ ー	23,772	5	ノ ル ウ ェ ー	23,840
6	ルクセンブルグ	12,379	6	スウェーデン	16,821	6	スウェーデン	20,434	6	スウェーデン	22,983	6	フィンランド	23,664
7	アイスランド	12,178	7	日 本	16,775	7	日 本	20,171	7	デンマーク	22,072	7	アイスランド	22,111
8	デンマーク	11,970	8	アイスランド	16,161	8	ア メ リ カ	19,363	8	フィンランド	21,759	8	ア メ リ カ	21,997
9	日 本	11,448	9	フィンランド	14,753	9	フィンランド	18,325	9	ア メ リ カ	20,664	9	デンマーク	21,446
10	フィンランド	11,252	10	カ ナ ダ	14,132	10	オーストリア	16,250	10	カ ナ ダ	18,591	10	カ ナ ダ	20,362
11	オーストラリア	11,203	11	フ ラ ン ス	13,358	11	ド イ ツ	16,165	11	フ ラ ン ス	17,444	11	オーストラリア	18,540
12	フ ラ ン ス	9,595	12	ド イ ツ	13,033	12	フ ラ ン ス	16,127	12	オーストリア	17,422	12	フ ラ ン ス	17,424
13	オ ラ ン ダ	9,197	13	オーストリア	12,973	13	カ ナ ダ	15,938	13	ド イ ツ	17,358	13	オーストリア	17,312
14	ド イ ツ	9,127	14	オ ラ ン ダ	12,773	14	オ ラ ン ダ	15,479	14	オーストラリア	16,951	14	ド イ ツ	17,208
15	オーストリア	9,092	15	ベルギー	12,017	15	ベルギー	14,942	15	オ ラ ン ダ	16,436	15	ベルギー	16,309
16	ベルギー	8,639	16	オーストラリア	11,575	16	イ タ リ ア	13,716	16	ベルギー	16,177	16	オ ラ ン ダ	16,118
17	イ ギ リ ス	8,209	17	イ タ リ ア	10,901	17	オーストラリア	13,622	17	イ タ リ ア	15,169	17	イ タ リ ア	15,788
18	イ タ リ ア	7,699	18	イ ギ リ ス	10,063	18	イ ギ リ ス	12,332	18	イ ギ リ ス	14,955	18	イ ギ リ ス	15,058
19	ニュージーランド	7,045	19	ニュージーランド	8,870	19	ニュージーランド	11,172	19	ニュージーランド	13,293	19	ニュージーランド	12,739
20	アイルランド	5,824	20	アイルランド	7,860	20	アイルランド	9,282	20	アイルランド	10,371	20	アイルランド	10,840
21	ギ リ シ ャ	4,553	21	ス ペ イ ン	6,305	21	ス ペ イ ン	7,977	21	ス ペ イ ン	9,394	21	ス ペ イ ン	10,338
22	ス ペ イ ン	4,550	22	ギリシャ	5,351	22	ギリシャ	6,209	22	ギリシャ	7,187	22	ギリシャ	7,422
23	メキシコ	2,933	23	ポルトガル	3,665	23	ポルトガル	4,566	23	ポルトガル	5,354	23	ポルトガル	5,775
24	ポルトガル	2,565	24	韓 国	2,701	24	韓 国	3,364	24	韓 国	4,460	24	韓 国	5,429
25	韓 国	2,368	25	メキシコ	2,016	25	トルコ	2,229	25	メキシコ	2,570	25	メキシコ	3,068
26	トルコ	1,797	26	トルコ	1,979	26	メキシコ	2,141	26	トルコ	2,274	26	トルコ	2,624
	チ エ コ	n.a.		チ エ コ	n.a.		チ エ コ	n.a.		チ エ コ	n.a.		チ エ コ	n.a.
	ハンガリー	n.a.		ハンガリー	n.a.		ハンガリー	n.a.		ハンガリー	n.a.		ハンガリー	n.a.
	ポーランド	n.a.		ポーランド	n.a.		ポーランド	n.a.		ポーランド	n.a.		ポーランド	n.a.
	スロバキア	n.a.		スロバキア	n.a.		スロバキア	n.a.		スロバキア	n.a.		スロバキア	n.a.

(出所) 日本以外の国は OECD Annual National Accounts Database (平成 21 年 6 月現在)

日本は、経済社会総合研究所推計値 (東京市場インターバンク直物中心相場の各月中平均値の四半期別単純平均により作成した四半期別ドル値の積上げ)

※オーストラリア、ニュージーランドは、年度の計数

図表8 OECD諸国の一人当たり国内総生産（名目GDP）（米ドル表示：暦年）（続き）

（単位：ドル）

平2 (1990)		平3 (1991)		平4 (1992)		平5 (1993)		平6 (1994)			
1	ス イ ス	35,051	1	ルクセンブルグ	35,435	1	ルクセンブルグ	39,674	1	ルクセンブルグ	43,468
2	ルクセンブルグ	33,177	2	ス イ ス	35,030	2	日 本	34,987	2	ス イ ス	38,400
3	スウェーデン	28,572	3	スウェーデン	29,930	3	ス イ ス	34,924	3	日 本	38,278
4	フィンランド	27,991	4	日 本	28,203	4	日 本	30,567	4	デンマーク	29,503
5	ノルウェー	27,735	5	ノルウェー	28,075	5	ノルウェー	29,934	5	ノルウェー	28,711
6	デンマーク	26,428	6	デンマーク	26,563	6	デンマーク	29,046	6	アメリカ	26,636
7	アイスランド	25,013	7	アイスランド	26,389	7	アイスランド	26,718	7	ド イ ツ	26,360
8	日 本	24,971	8	フィンランド	25,129	8	ド イ ツ	25,588	8	オーストリア	25,353
9	アメリカ	23,012	9	アメリカ	23,456	9	オーストリア	24,627	9	アイスランド	24,783
10	ド イ ツ	21,602	10	ド イ ツ	22,612	10	アメリカ	24,470	10	スウェーデン	23,897
11	オーストリア	21,471	11	オーストリア	22,200	11	フランス	23,367	11	ベルギー	23,664
12	フランス	21,392	12	カナダ	21,340	12	ベルギー	23,069	12	フランス	23,042
13	カナダ	21,039	13	フランス	21,280	13	イタリア	22,287	13	オランダ	22,833
14	ベルギー	20,334	14	イタリア	21,052	14	オランダ	22,147	14	カナダ	19,653
15	イタリア	19,984	15	ベルギー	20,768	15	フィンランド	21,861	15	イタリア	19,706
16	オランダ	19,728	16	オランダ	20,133	16	カナダ	20,429	16	オーストラリア	19,465
17	オーストラリア	18,575	17	オーストラリア	18,671	17	イギリス	18,960	17	フィンランド	18,542
18	イギリス	17,692	18	イギリス	18,382	18	オーストラリア	18,288	18	イギリス	18,329
19	アイルランド	13,636	19	スペイン	14,338	19	スペイン	15,637	19	アイルランド	15,438
20	スペイン	13,352	20	アイルランド	13,691	20	アイルランド	15,252	20	スウェーデン	14,231
21	ニュージーランド	12,590	21	ニュージーランド	12,012	21	ニュージーランド	11,423	21	ニュージーランド	12,273
22	ギリシャ	9,114	22	ギリシャ	9,706	22	ギリシャ	10,651	22	ギリシャ	9,917
23	ポルトガル	7,532	23	ポルトガル	8,562	23	ポルトガル	10,328	23	ポルトガル	9,110
24	韓 国	6,153	24	韓 国	7,118	24	韓 国	7,541	24	韓 国	8,194
25	トルコ	3,604	25	メキシコ	4,071	25	メキシコ	4,622	25	メキシコ	5,035
26	メキシコ	3,545	26	トルコ	3,543	26	ハンガリー	3,702	26	トルコ	4,077
27	チェコ	3,035	27	ハンガリー	3,314	27	トルコ	3,662	27	ハンガリー	3,846
28	ポーランド	1,697	28	チェコ	2,781	28	チェコ	3,057	28	チェコ	3,597
	ハンガリー	n.a.	29	ポーランド	2,196	29	ポーランド	2,419	29	スロバキア	2,533
	スロバキア	n.a.	30	スロバキア	n.a.	30	スロバキア	n.a.	30	ポーランド	2,463

平7 (1995)		平8 (1996)		平9 (1997)		平10 (1998)		平11 (1999)			
1	ルクセンブルグ	50,468	1	ルクセンブルグ	49,522	1	ルクセンブルグ	45,388	1	ルクセンブルグ	48,999
2	ス イ ス	44,619	2	ス イ ス	42,892	2	ス イ ス	38,226	2	ス イ ス	37,424
3	日 本	42,086	3	日 本	36,902	3	ノルウェー	35,919	3	ノルウェー	35,645
4	デンマーク	34,796	4	ノルウェー	36,557	4	日 本	33,809	4	日 本	34,669
5	ノルウェー	34,172	5	デンマーク	35,051	5	デンマーク	32,249	5	アメリカ	32,994
6	ド イ ツ	30,891	6	スウェーデン	31,239	6	アメリカ	30,228	6	日 本	30,696
7	オーストリア	29,985	7	ド イ ツ	29,776	7	スウェーデン	28,532	7	アイスランド	30,285
8	スウェーデン	28,742	8	オーストリア	29,420	8	アイスランド	27,400	8	スウェーデン	28,595
9	ベルギー	28,048	9	アメリカ	28,780	9	ド イ ツ	26,332	9	ド イ ツ	26,630
10	アメリカ	27,542	10	アイスランド	27,260	10	オーストリア	25,963	10	オーストリア	26,595
11	オランダ	27,099	11	ベルギー	27,123	11	オランダ	24,765	11	オランダ	25,642
12	フランス	26,421	12	オランダ	26,920	12	ベルギー	24,500	12	フィンランド	25,274
13	アイスランド	26,248	13	フランス	26,393	13	フィンランド	23,970	13	ベルギー	25,006
14	フィンランド	25,567	14	フィンランド	25,069	14	フランス	23,807	14	イギリス	24,898
15	オーストラリア	21,112	15	オーストラリア	23,187	15	イギリス	23,304	15	フランス	24,510
16	カナダ	20,152	16	イタリア	22,154	16	オーストラリア	23,031	16	アイルランド	23,746
17	イギリス	19,943	17	イギリス	20,969	17	アイルランド	22,169	17	イタリア	21,388
18	イタリア	19,810	18	カナダ	20,728	18	カナダ	21,317	18	カナダ	20,452
19	アイルランド	18,615	19	アイルランド	20,403	19	イタリア	20,959	19	オーストラリア	20,296
20	ニュージーランド	16,466	20	ニュージーランド	17,837	20	ニュージーランド	17,630	20	スペイン	15,126
21	スペイン	15,151	21	スペイン	15,767	21	スペイン	14,467	21	ニュージーランド	14,438
22	ギリシャ	12,387	22	ギリシャ	13,007	22	ギリシャ	12,609	22	ギリシャ	12,600
23	韓 国	11,468	23	韓 国	12,249	23	韓 国	11,235	23	ポルトガル	11,703
24	ポルトガル	11,262	24	ポルトガル	11,696	24	ポルトガル	11,094	24	韓 国	7,463
25	チェコ	5,349	25	チェコ	6,012	25	チェコ	5,545	25	チェコ	6,007
26	ハンガリー	4,436	26	ハンガリー	4,493	26	メキシコ	4,680	26	メキシコ	4,847
27	トルコ	3,692	27	ポーランド	4,092	27	ハンガリー	4,558	27	ハンガリー	4,701
28	スロバキア	3,650	28	メキシコ	3,937	28	ポーランド	4,104	28	ポーランド	4,516
29	ポーランド	3,633	29	スロバキア	3,934	29	トルコ	4,085	29	トルコ	4,243
30	メキシコ	3,443	30	トルコ	3,891	30	スロバキア	3,971	30	スロバキア	4,150

（出所）日本以外の国は OECD Annual National Accounts Database（平成 21 年 6 月現在）

日本は、経済社会総合研究所推計値（東京市場インターバンク直物中心相場の各月中平均値の四半期別単純平均により作成した四半期別ドル値の積上げ）

※オーストラリア、ニュージーランドは、年度の計数

図表8 OECD諸国の一人当たり国内総生産(名目GDP)(米ドル表示:暦年)(続き)

(単位:ドル)

平12(2000)		平13(2001)		平14(2002)		平15(2003)		平16(2004)			
1	ルクセンブルグ	46,225	1	ルクセンブルグ	45,750	1	ルクセンブルグ	64,564	1	ルクセンブルグ	74,593
2	ノルウェー	37,472	2	ノルウェー	37,874	2	ノルウェー	49,312	2	ノルウェー	56,323
3	日本	36,790	3	アメリカ	35,308	3	スイス	43,896	3	スイス	48,697
4	スイス	34,667	4	スイス	35,002	4	アメリカ	36,145	4	デンマーク	45,570
5	アメリカ	34,574	5	日本	32,215	5	デンマーク	32,344	5	アイルランド	45,295
6	アイスランド	30,934	6	デンマーク	29,956	6	アイルランド	31,207	6	アイスランド	45,218
7	デンマーク	29,989	7	アイスランド	27,795	7	アイスランド	30,979	7	アメリカ	39,714
8	スウェーデン	27,679	8	アイルランド	27,130	8	日本	30,837	8	スウェーデン	39,609
9	アイルランド	25,421	9	スウェーデン	25,315	9	スウェーデン	27,856	9	日本	33,221
10	イギリス	25,091	10	オランダ	24,974	10	イギリス	27,174	10	オランダ	33,181
11	オランダ	24,185	11	イギリス	24,884	11	オランダ	27,115	11	フィンランド	31,565
12	オーストリア	23,866	12	フィンランド	24,111	12	フィンランド	26,022	12	イギリス	31,247
13	カナダ	23,621	13	オーストリア	23,642	13	オーストリア	25,479	13	オーストリア	31,046
14	フィンランド	23,531	14	カナダ	23,063	14	ドイツ	24,454	14	ベルギー	29,891
15	ドイツ	23,120	15	ドイツ	22,965	15	ベルギー	24,385	15	ドイツ	29,594
16	ベルギー	22,637	16	ベルギー	22,533	16	フランス	23,657	16	フランス	29,014
17	フランス	21,869	17	フランス	21,905	17	カナダ	23,417	17	カナダ	27,336
18	オーストラリア	20,737	18	イタリア	19,610	18	オーストラリア	21,501	18	オーストラリア	27,302
19	イタリア	19,271	19	オーストラリア	19,487	19	イタリア	21,327	19	イタリア	26,163
20	スペイン	14,422	20	スペイン	14,958	20	スペイン	16,611	20	スペイン	21,037
21	ニュージーランド	13,582	21	ニュージーランド	13,313	21	ニュージーランド	15,098	21	ニュージーランド	19,922
22	ギリシャ	11,641	22	ギリシャ	11,966	22	ギリシャ	13,415	22	ギリシャ	17,549
23	ポルトガル	11,016	23	ポルトガル	11,242	23	ポルトガル	12,293	23	ポルトガル	14,980
24	韓国	10,884	24	韓国	10,176	24	韓国	11,485	24	韓国	12,707
25	メキシコ	6,480	25	メキシコ	6,847	25	チェコ	7,379	25	チェコ	8,955
26	チェコ	5,521	26	チェコ	6,049	26	メキシコ	7,057	26	ハンガリー	8,325
27	ハンガリー	4,690	27	ハンガリー	5,221	27	ハンガリー	6,546	27	メキシコ	6,875
28	ポーランド	4,477	28	ポーランド	4,978	28	ポーランド	5,184	28	スロバキア	6,184
29	トルコ	3,951	29	スロバキア	3,919	29	スロバキア	4,550	29	ポーランド	5,676
30	スロバキア	3,776	30	トルコ	2,856	30	トルコ	3,340	30	トルコ	4,285

平17(2005)		平18(2006)		平19(2007)				
1	ルクセンブルグ	80,831	1	ルクセンブルグ	90,041	1	ルクセンブルグ	103,822
2	ノルウェー	65,342	2	ノルウェー	72,245	2	ノルウェー	82,549
3	アイスランド	55,074	3	アイスランド	54,672	3	アイスランド	64,141
4	スイス	49,586	4	アイルランド	52,289	4	アイルランド	59,874
5	アイルランド	48,611	5	スイス	51,394	5	デンマーク	56,788
6	デンマーク	47,550	6	デンマーク	50,371	6	スイス	55,999
7	アメリカ	41,718	7	アメリカ	43,839	7	スウェーデン	49,554
8	スウェーデン	40,533	8	スウェーデン	43,294	8	オランダ	47,388
9	オランダ	39,129	9	オランダ	41,450	9	フィンランド	46,494
10	イギリス	37,817	10	イギリス	40,144	10	イギリス	46,121
11	フィンランド	37,241	11	フィンランド	39,783	11	アメリカ	45,489
12	オーストリア	36,923	12	カナダ	39,164	12	オーストラリア	44,786
13	オーストラリア	36,009	13	オーストリア	38,973	13	オーストリア	44,578
14	ベルギー	35,870	14	ベルギー	37,864	14	カナダ	43,356
15	日本	35,675	15	オーストラリア	37,817	15	ベルギー	43,155
16	カナダ	35,057	16	フランス	35,754	16	フランス	40,672
17	フランス	34,095	17	ドイツ	35,358	17	ドイツ	40,311
18	ドイツ	33,828	18	日本	34,147	18	イタリア	35,612
19	イタリア	30,332	19	イタリア	31,614	19	日本	34,326
20	ニュージーランド	26,615	20	スペイン	27,963	20	スペイン	32,044
21	スペイン	26,042	21	ニュージーランド	25,476	21	ニュージーランド	30,588
22	ギリシャ	22,135	22	ギリシャ	23,991	22	ギリシャ	27,902
23	ポルトガル	17,579	23	ポルトガル	18,424	23	ポルトガル	21,054
24	韓国	16,441	24	韓国	18,390	24	韓国	20,014
25	チェコ	12,170	25	チェコ	13,862	25	チェコ	16,852
26	ハンガリー	10,924	26	ハンガリー	11,220	26	スロバキア	13,903
27	スロバキア	8,891	27	スロバキア	10,365	27	ハンガリー	13,799
28	メキシコ	8,130	28	メキシコ	9,028	28	ポーランド	11,140
29	ポーランド	7,964	29	ポーランド	8,958	29	メキシコ	9,646
30	トルコ	6,702	30	トルコ	7,275	30	トルコ	8,894

(出所) 日本以外の国は OECD Annual National Accounts Database (平成 21 年 6 月現在)

日本は、経済社会総合研究所推計値(東京市場インターバンク直物中心相場の各月中平均値の四半期別単純平均により作成した四半期別ドル値の積上げ)

※オーストラリア、ニュージーランドは、年度の計数

図表9 OECD諸国の一人当たり国民総所得(名目GNI)(米ドル表示:暦年)

(単位:ドル)

昭55(1980)			昭56(1981)			昭57(1982)			昭58(1983)			昭59(1984)		
1	スイス	17,932	1	スイス	16,460	1	スイス	16,620	1	スイス	16,595	1	アメリカ	16,601
2	スウェーデン	16,012	2	ノルウェー	14,876	2	ノルウェー	14,557	2	アメリカ	14,937	2	スイス	15,893
3	ノルウェー	15,116	3	アイスランド	14,522	3	アメリカ	14,063	3	ノルウェー	14,298	3	ノルウェー	14,372
4	アイスランド	14,320	4	スウェーデン	14,520	4	アイスランド	13,071	4	カナダ	12,768	4	カナダ	13,129
5	ルクセンブルグ	13,739	5	アメリカ	13,510	5	スウェーデン	12,635	5	オーストラリア	12,058	5	オーストラリア	12,749
6	デンマーク	13,532	6	オーストラリア	12,930	6	オーストラリア	12,248	6	ルクセンブルグ	12,010	6	スウェーデン	12,037
7	オランダ	12,885	7	ルクセンブルグ	11,954	7	ルクセンブルグ	11,923	7	スウェーデン	11,584	7	ルクセンブルグ	11,630
8	ベルギー	12,649	8	カナダ	11,706	8	カナダ	11,831	8	デンマーク	11,360	8	アイスランド	11,253
9	フランス	12,615	9	デンマーク	11,624	9	デンマーク	11,275	9	アイスランド	11,044	9	デンマーク	11,026
10	アメリカ	12,127	10	フランス	10,992	10	フィンランド	10,584	10	フィンランド	10,146	10	日本	10,634
11	ドイツ	11,803	11	オランダ	10,610	11	フランス	10,321	11	日本	10,079	11	フィンランド	10,481
12	オーストラリア	11,463	12	フィンランド	10,600	12	オランダ	10,262	12	オランダ	9,983	12	オランダ	9,286
13	フィンランド	10,951	13	ベルギー	10,454	13	ドイツ	9,616	13	フランス	9,749	13	フランス	9,184
14	オーストラリア	10,675	14	日本	10,044	14	日本	9,286	14	ドイツ	9,599	14	ドイツ	9,099
15	カナダ	10,670	15	ドイツ	9,910	15	オーストラリア	9,225	15	オーストラリア	9,367	15	オーストラリア	8,823
16	イギリス	9,504	16	オーストラリア	9,194	16	ベルギー	9,151	16	ベルギー	8,661	16	ベルギー	8,297
17	日本	9,244	17	イギリス	9,036	17	イギリス	8,596	17	イギリス	8,202	17	イギリス	7,726
18	イタリア	8,164	18	ニュージーランド	7,632	18	ニュージーランド	7,354	18	イタリア	7,507	18	イタリア	7,416
19	ニュージーランド	7,090	19	イタリア	7,302	19	イタリア	7,232	19	ニュージーランド	7,117	19	ニュージーランド	6,660
20	アイルランド	6,169	20	アイルランド	5,755	20	アイルランド	5,761	20	アイルランド	5,467	20	アイルランド	5,145
21	スベイン	5,935	21	ギリシャ	5,208	21	ギリシャ	5,409	21	ギリシャ	4,847	21	ギリシャ	4,638
22	ギリシャ	5,731	22	スベイン	5,113	22	スベイン	4,912	22	スベイン	4,253	22	スベイン	4,267
23	メキシコ	3,356	23	メキシコ	4,190	23	メキシコ	2,780	23	ポルトガル	2,442	23	メキシコ	2,694
24	ポルトガル	3,094	24	ポルトガル	2,935	24	ポルトガル	2,738	24	メキシコ	2,324	24	韓国	2,257
25	韓国	1,646	25	韓国	1,801	25	韓国	1,894	25	韓国	2,077	25	ポルトガル	2,230
	チェコ	n.a.		チェコ	n.a.		チェコ	n.a.		チェコ	n.a.		チェコ	n.a.
	ハンガリー	n.a.		ハンガリー	n.a.		ハンガリー	n.a.		ハンガリー	n.a.		ハンガリー	n.a.
	ポーランド	n.a.		ポーランド	n.a.		ポーランド	n.a.		ポーランド	n.a.		ポーランド	n.a.
	スロバキア	n.a.		スロバキア	n.a.		スロバキア	n.a.		スロバキア	n.a.		スロバキア	n.a.
	トルコ	n.a.		トルコ	n.a.		トルコ	n.a.		トルコ	n.a.		トルコ	n.a.

昭60(1985)			昭61(1986)			昭62(1987)			昭63(1988)			平成(1989)		
1	アメリカ	17,599	1	スイス	22,554	1	スイス	27,904	1	スイス	30,174	1	スイス	28,729
2	スイス	16,009	2	アメリカ	18,275	2	ノルウェー	21,770	2	日本	24,410	2	ルクセンブルグ	24,603
3	ノルウェー	15,205	3	ノルウェー	18,238	3	アイスランド	21,611	3	ルクセンブルグ	23,555	3	日本	24,312
4	カナダ	13,337	4	ルクセンブルグ	17,110	4	ルクセンブルグ	21,396	4	アイスランド	23,475	4	スウェーデン	23,922
5	スウェーデン	12,586	5	日本	16,832	5	デンマーク	20,555	5	ノルウェー	23,193	5	ノルウェー	23,200
6	ルクセンブルグ	12,066	6	スウェーデン	16,711	6	スウェーデン	20,370	6	スウェーデン	22,880	6	フィンランド	23,063
7	アイスランド	11,698	7	デンマーク	16,498	7	日本	20,284	7	デンマーク	21,622	7	アメリカ	21,942
8	デンマーク	11,675	8	アイスランド	15,631	8	アメリカ	19,347	8	フィンランド	21,438	8	アイスランド	21,339
9	日本	11,490	9	フィンランド	14,531	9	フィンランド	18,040	9	アメリカ	20,840	9	デンマーク	20,941
10	フィンランド	11,040	10	カナダ	13,651	10	ドイツ	16,255	10	カナダ	17,991	10	カナダ	19,664
11	オーストラリア	11,034	11	フランス	13,370	11	フランス	16,165	11	ドイツ	17,542	11	オーストラリア	17,923
12	フランス	9,578	12	ドイツ	13,124	12	オーストラリア	16,042	12	フランス	17,472	12	フランス	17,452
13	ドイツ	9,214	13	オーストラリア	12,805	13	オランダ	15,614	13	オーストラリア	17,264	13	ドイツ	17,412
14	オランダ	9,160	14	オランダ	12,736	14	カナダ	15,444	14	オランダ	16,516	14	オーストラリア	17,173
15	オーストラリア	9,001	15	ベルギー	11,988	15	ベルギー	14,951	15	オーストラリア	16,464	15	ベルギー	16,267
16	ベルギー	8,611	16	オーストラリア	11,416	16	イタリア	13,614	16	ベルギー	16,184	16	オランダ	16,232
17	イギリス	8,073	17	イタリア	10,798	17	オーストラリア	13,335	17	イタリア	15,063	17	イタリア	15,642
18	イタリア	7,647	18	イギリス	9,945	18	イギリス	12,190	18	イギリス	14,818	18	イギリス	14,868
19	ニュージーランド	6,620	19	ニュージーランド	8,412	19	ニュージーランド	10,558	19	ニュージーランド	12,687	19	ニュージーランド	12,154
20	アイルランド	5,360	20	アイルランド	7,289	20	アイルランド	8,628	20	アイルランド	9,524	20	スベイン	10,250
21	ギリシャ	4,588	21	スベイン	6,240	21	スベイン	7,896	21	スベイン	9,283	21	アイルランド	9,836
22	スベイン	4,499	22	ギリシャ	5,360	22	ギリシャ	6,257	22	ギリシャ	7,226	22	ギリシャ	7,474
23	メキシコ	2,800	23	ポルトガル	3,520	23	ポルトガル	4,432	23	ポルトガル	5,237	23	ポルトガル	5,678
24	ポルトガル	2,412	24	韓国	2,643	24	韓国	3,320	24	韓国	4,429	24	韓国	5,418
25	韓国	2,311	25	メキシコ	1,906	25	メキシコ	2,041	25	メキシコ	2,472	25	メキシコ	2,957
	チェコ	n.a.		チェコ	n.a.		チェコ	n.a.		チェコ	n.a.		チェコ	n.a.
	ハンガリー	n.a.		ハンガリー	n.a.		ハンガリー	n.a.		ハンガリー	n.a.		ハンガリー	n.a.
	ポーランド	n.a.		ポーランド	n.a.		ポーランド	n.a.		ポーランド	n.a.		ポーランド	n.a.
	スロバキア	n.a.		スロバキア	n.a.		スロバキア	n.a.		スロバキア	n.a.		スロバキア	n.a.
	トルコ	n.a.		トルコ	n.a.		トルコ	n.a.		トルコ	n.a.		トルコ	n.a.

(出所) 日本以外の国は OECD Annual National Accounts Database (平成 21 年 6 月現在)

日本は、経済社会総合研究所推計値(東京市場インターバンク直物中心相場の各月中平均値の四半期別単純平均により作成した四半期別ドル値の積上げ)

※オーストラリア、ニュージーランドは、年度の計数

図表9 OECD諸国の一人当たり国民総所得（名目GNI）（米ドル表示：暦年）（続き）

（単位：ドル）

平2 (1990)		平3 (1991)		平4 (1992)		平5 (1993)		平6 (1994)			
1	ス イ ス	35,941	1	ス イ ス	35,948	1	ルクセンブルグ	36,984	1	ス イ ス	39,149
2	ルクセンブルグ	31,457	2	ルクセンブルグ	33,846	2	ス イ ス	35,906	2	ルクセンブルグ	39,037
3	スウェーデン	28,214	3	スウェーデン	29,338	3	日 本	35,283	3	日 本	38,574
4	フィンランド	27,169	4	日 本	28,389	4	スウェーデン	29,828	4	デンマーク	29,069
5	ノルウェー	26,945	5	ノルウェー	27,177	5	ノルウェー	29,300	5	ノルウェー	28,229
6	デンマーク	25,746	6	デンマーク	25,857	6	デンマーク	28,391	6	アメリカ	26,218
7	日 本	25,123	7	アイスランド	25,696	7	アイスランド	26,121	7	ド イ ツ	26,195
8	アイスランド	24,179	8	フィンランド	24,097	8	ド イ ツ	25,683	8	オーストリア	25,092
9	アメリカ	22,887	9	アメリカ	23,290	9	オーストリア	24,397	9	アイスランド	22,665
10	ド イ ツ	21,856	10	ド イ ツ	22,714	10	アメリカ	24,185	10	スウェーデン	22,262
11	フランス	21,452	11	オーストリア	21,923	11	フランス	23,441	11	ベルギー	22,258
12	オーストリア	21,314	12	フランス	21,351	12	ベルギー	23,119	12	フランス	22,061
13	ベルギー	20,306	13	ベルギー	20,818	13	オランダ	21,989	13	オランダ	21,419
14	カナダ	20,283	14	イタリア	20,688	14	イタリア	21,874	14	カナダ	18,973
15	イタリア	19,667	15	カナダ	20,629	15	フィンランド	20,820	15	イタリア	17,660
16	オランダ	19,581	16	オランダ	20,069	16	カナダ	19,689	16	オーストラリア	17,133
17	オーストラリア	17,753	17	イギリス	18,099	17	イギリス	18,797	17	イギリス	16,818
18	イギリス	17,387	18	オーストラリア	17,891	18	オーストラリア	17,722	18	フィンランド	16,313
19	スペイン	13,233	19	スペイン	14,213	19	スペイン	15,485	19	アイルランド	12,991
20	アイルランド	12,511	20	アイルランド	12,613	20	アイルランド	13,873	20	スペイン	12,912
21	ニュージーランド	12,123	21	ニュージーランド	11,231	21	ギリシャ	10,945	21	ニュージーランド	11,412
22	ギリシャ	9,298	22	ギリシャ	9,943	22	ニュージーランド	10,715	22	ギリシャ	10,158
23	ポルトガル	7,454	23	ポルトガル	8,493	23	ポルトガル	10,293	23	ポルトガル	9,086
24	韓 国	6,149	24	韓 国	7,107	24	韓 国	7,528	24	韓 国	8,177
25	メキシコ	3,432	25	メキシコ	3,964	25	メキシコ	4,505	25	メキシコ	4,894
	チエコ	n.a.	26	ポーランド	2,117	26	チエコ	3,087	26	ハンガリー	3,686
	ハンガリー	n.a.		チエコ	n.a.	27	ポーランド	2,307	27	チエコ	3,594
	ポーランド	n.a.		ハンガリー	n.a.		ハンガリー	n.a.	28	スロバキア	2,512
	スロバキア	n.a.		スロバキア	n.a.		スロバキア	n.a.	29	ポーランド	2,365
	トルコ	n.a.		トルコ	n.a.		トルコ	n.a.	29	ポーランド	2,810
										トルコ	n.a.

平7 (1995)		平8 (1996)		平9 (1997)		平10 (1998)		平11 (1999)			
1	ルクセンブルグ	46,735	1	ルクセンブルグ	46,100	1	ルクセンブルグ	41,754	1	ルクセンブルグ	44,025
2	ス イ ス	45,883	2	ス イ ス	44,259	2	ス イ ス	40,311	2	ス イ ス	39,833
3	日 本	42,411	3	日 本	37,303	3	ノルウェー	33,717	3	ノルウェー	35,346
4	デンマーク	34,424	4	ノルウェー	36,142	4	日 本	34,252	4	日 本	35,111
5	ノルウェー	33,757	5	デンマーク	34,603	5	デンマーク	31,793	5	アメリカ	33,243
6	ド イ ツ	30,663	6	スウェーデン	30,543	6	アメリカ	30,090	6	日 本	31,117
7	オーストリア	29,517	7	ド イ ツ	29,619	7	スウェーデン	27,909	7	アイスランド	29,632
8	ベルギー	28,535	8	オーストリア	29,231	8	アイスランド	26,776	8	スウェーデン	28,191
9	スウェーデン	28,069	9	アメリカ	28,562	9	ド イ ツ	26,141	9	オランダ	26,309
10	オランダ	27,502	10	ベルギー	27,656	10	オーストリア	25,661	10	オーストリア	25,920
11	アメリカ	27,296	11	オランダ	27,161	11	オランダ	25,096	11	ベルギー	25,460
12	フランス	26,471	12	アイスランド	26,634	12	ベルギー	25,008	12	オランダ	25,376
13	アイスランド	25,513	13	フランス	26,530	13	フランス	23,963	13	イギリス	25,135
14	フィンランド	24,750	14	フィンランド	24,411	14	フィンランド	23,537	14	フランス	24,694
15	オーストラリア	20,316	15	オーストラリア	22,373	15	イギリス	23,237	15	フィンランド	24,691
16	イギリス	19,786	16	イタリア	21,873	16	オーストラリア	22,309	16	イタリア	21,241
17	イタリア	19,505	17	イギリス	20,829	17	イタリア	20,824	17	アイルランド	21,059
18	カナダ	19,442	18	カナダ	20,026	18	カナダ	20,648	18	カナダ	19,772
19	アイルランド	16,798	19	アイルランド	18,520	19	アイルランド	19,802	19	オーストラリア	19,680
20	ニュージーランド	15,409	20	ニュージーランド	16,514	20	ニュージーランド	16,520	20	スペイン	14,977
21	スペイン	15,061	21	スペイン	15,618	21	スペイン	14,336	21	ニュージーランド	13,743
22	ギリシャ	12,695	22	ギリシャ	13,287	22	ギリシャ	12,884	22	ギリシャ	12,869
23	韓 国	11,428	23	韓 国	12,202	23	韓 国	11,174	23	ポルトガル	11,535
24	ポルトガル	11,239	24	ポルトガル	11,633	24	ポルトガル	10,960	24	韓 国	7,342
25	チエコ	5,338	25	チエコ	5,929	25	チエコ	5,459	25	チエコ	5,896
26	ハンガリー	4,168	26	ハンガリー	4,206	26	メキシコ	4,537	26	メキシコ	4,698
27	スロバキア	3,667	27	ポーランド	4,064	27	ハンガリー	4,212	27	ポーランド	4,486
28	ポーランド	3,581	28	スロバキア	3,963	28	ポーランド	4,073	28	ハンガリー	4,333
29	メキシコ	3,288	29	メキシコ	3,777	29	スロバキア	3,976	29	スロバキア	4,153
	トルコ	n.a.		トルコ	n.a.		トルコ	n.a.		トルコ	n.a.

（出所）日本以外の国は OECD Annual National Accounts Database（平成 21 年 6 月現在）

日本は、経済社会総合研究所推計値（東京市場インターバンク直物中心相場の各月中平均値の四半期別単純平均により作成した四半期別ドル値の積上げ）

※オーストラリア、ニュージーランドは、年度の計数

図表9 OECD諸国の一人当たり国民総所得（名目GNI）（米ドル表示：暦年）（続き）

（単位：ドル）

平 12 (2000)		平 13 (2001)		平 14 (2002)		平 15 (2003)		平 16 (2004)			
1	ルクセンブルグ	40,278	1	ルクセンブルグ	40,639	1	ルクセンブルグ	50,053	1	ルクセンブルグ	65,189
2	日本	37,259	2	ノルウェー	37,907	2	ルクセンブルグ	41,969	2	ノルウェー	56,432
3	スイス	37,215	3	スイス	36,614	3	スイス	39,169	3	スイス	52,172
4	ノルウェー	36,967	4	アメリカ	35,775	4	アメリカ	36,324	4	デンマーク	45,503
5	アメリカ	35,162	5	日本	32,755	5	デンマーク	31,962	5	アイスランド	43,380
6	アイスランド	30,079	6	デンマーク	29,534	6	日本	31,349	6	アイスランド	39,803
7	デンマーク	29,355	7	アイスランド	26,921	7	アイスランド	30,929	7	スウェーデン	39,627
8	スウェーデン	27,442	8	オランダ	25,162	8	スウェーデン	27,761	8	日本	33,795
9	イギリス	25,045	9	スウェーデン	25,069	9	イギリス	27,576	9	アイルランド	39,020
10	オランダ	24,707	10	イギリス	25,033	10	オランダ	27,363	10	オランダ	38,475
11	オーストリア	23,461	11	フィンランド	24,065	11	フィンランド	26,101	11	イギリス	31,673
12	フィンランド	23,367	12	オーストリア	23,136	12	アイルランド	25,892	12	フィンランド	31,357
13	ベルギー	23,149	13	アイルランド	22,935	13	オーストリア	25,161	13	オーストリア	30,744
14	カナダ	23,006	14	ベルギー	22,874	14	ベルギー	24,693	14	ベルギー	30,305
15	ドイツ	22,904	15	ドイツ	22,737	15	ドイツ	24,151	15	ドイツ	29,387
16	フランス	22,169	16	カナダ	22,410	16	フランス	23,722	16	フランス	29,196
17	アイルランド	21,908	17	フランス	22,164	17	カナダ	22,831	17	カナダ	26,692
18	オーストラリア	20,174	18	イタリア	19,481	18	イタリア	21,160	18	オーストラリア	26,528
19	イタリア	19,127	19	オーストラリア	18,966	19	オーストラリア	20,891	19	イタリア	25,948
20	スペイン	14,300	20	スペイン	14,716	20	スペイン	16,360	20	スペイン	20,793
21	ニュージーランド	12,695	21	ニュージーランド	12,556	21	ニュージーランド	14,286	21	ニュージーランド	18,879
22	ギリシャ	11,672	22	ギリシャ	12,042	22	ギリシャ	13,450	22	ギリシャ	17,449
23	韓国	10,837	23	ポルトガル	10,910	23	ポルトガル	12,039	23	ポルトガル	14,779
24	ポルトガル	10,745	24	韓国	10,158	24	韓国	11,498	24	韓国	12,720
25	メキシコ	6,328	25	メキシコ	6,706	25	チェコ	7,043	25	チェコ	8,569
26	チェコ	5,396	26	チェコ	5,846	26	メキシコ	6,933	26	ハンガリー	7,949
27	ハンガリー	4,478	27	ハンガリー	4,972	27	ハンガリー	6,213	27	メキシコ	6,754
28	ポーランド	4,461	28	ポーランド	4,966	28	ポーランド	5,166	28	スロバキア	5,877
29	スロバキア	3,755	29	スロバキア	3,918	29	スロバキア	4,533	29	ポーランド	5,621
	トルコ	n.a.		トルコ	n.a.		トルコ	n.a.		トルコ	n.a.

平 17 (2005)		平 18 (2006)		平 19 (2007)				
1	ルクセンブルグ	69,396	1	ノルウェー	72,297	1	ルクセンブルグ	86,706
2	ノルウェー	65,794	2	ルクセンブルグ	68,493	2	ノルウェー	83,142
3	スイス	54,266	3	スイス	56,075	3	アイスランド	61,141
4	アイスランド	53,110	4	デンマーク	51,308	4	スイス	59,710
5	デンマーク	48,213	5	アイスランド	50,744	5	デンマーク	57,069
6	アメリカ	42,272	6	アイルランド	45,352	6	アイルランド	50,927
7	アイルランド	41,688	7	アメリカ	44,645	7	スウェーデン	50,739
8	スウェーデン	40,471	8	スウェーデン	44,019	8	オランダ	48,661
9	オランダ	39,318	9	オランダ	42,762	9	イギリス	46,780
10	イギリス	38,452	10	イギリス	40,412	10	フィンランド	46,472
11	フィンランド	37,446	11	フィンランド	40,174	11	アメリカ	46,098
12	オーストリア	36,564	12	カナダ	38,825	12	オーストリア	43,658
13	日本	36,520	13	オーストリア	38,299	13	ベルギー	43,390
14	ベルギー	36,039	14	ベルギー	38,114	14	オーストラリア	42,789
15	オーストラリア	34,607	15	オーストラリア	36,157	15	カナダ	42,758
16	カナダ	34,430	16	フランス	36,103	16	フランス	41,104
17	フランス	34,315	17	ドイツ	35,981	17	ドイツ	40,998
18	ドイツ	34,245	18	日本	35,116	18	日本	35,470
19	イタリア	30,237	19	イタリア	31,560	19	イタリア	35,387
20	スペイン	25,675	20	スペイン	27,499	20	スペイン	31,265
21	ニュージーランド	24,747	21	ニュージーランド	23,639	21	ニュージーランド	28,281
22	ギリシャ	21,790	22	ギリシャ	23,493	22	ギリシャ	27,106
23	ポルトガル	17,237	23	韓国	18,415	23	ポルトガル	20,260
24	韓国	16,416	24	ポルトガル	17,764	24	韓国	20,044
25	チェコ	11,624	25	チェコ	13,112	25	チェコ	15,834
26	ハンガリー	10,329	26	ハンガリー	10,571	26	スロバキア	13,518
27	スロバキア	8,642	27	スロバキア	10,118	27	ハンガリー	12,851
28	メキシコ	8,004	28	メキシコ	8,904	28	ポーランド	10,738
29	ポーランド	7,812	29	ポーランド	8,731		メキシコ	n.a.
	トルコ	n.a.		トルコ	n.a.		トルコ	n.a.

（出所）日本以外の国は OECD Annual National Accounts Database（平成 21 年 6 月現在）

日本は、経済社会総合研究所推計値（東京市場インターバンク直物中心相場の各月中平均値の四半期別単純平均により作成した四半期別ドル値の積上げ）

※オーストラリア、ニュージーランドは、年度の計数

図表10 OECD諸国の一人当たり国民所得（NI）（市場価格表示、米ドル表示：暦年）

（単位：ドル）

昭55 (1980)			昭56 (1981)			昭57 (1982)			昭58 (1983)			昭59 (1984)		
1	ス イ ス	15,114	1	ス イ ス	13,871	1	ス イ ス	13,964	1	ス イ ス	13,888	1	ア メ リ カ	14,731
2	ス ウ ェ ー デ ン	14,205	2	ス ウ ェ ー デ ン	12,837	2	ア メ リ カ	12,335	2	ア メ リ カ	13,162	2	ス イ ス	13,346
3	ノ ル ウ ェ ー	12,760	3	ノ ル ウ ェ ー	12,585	3	ノ ル ウ ェ ー	12,233	3	ノ ル ウ ェ ー	12,012	3	ノ ル ウ ェ ー	12,138
4	デ ン マ ー ク	11,653	4	ア メ リ カ	11,923	4	ス ウ ェ ー デ ン	11,115	4	カ ナ ダ	11,179	4	カ ナ ダ	11,521
5	ア イ ス ラ ン ド	11,626	5	ア イ ス ラ ン ド	11,749	5	ア イ ス ラ ン ド	10,434	5	ス ウ ェ ー デ ン	10,168	5	オ ー ス ト ラ リ ア	10,736
6	ル ク セ ン プ ル グ	11,395	6	オ ー ス ト ラ リ ア	10,932	6	カ ナ ダ	10,323	6	ル ク セ ン プ ル グ	10,151	6	ス ウ ェ ー デ ン	10,602
7	オ ラ ン ダ	11,211	7	カ ナ ダ	10,260	7	オ ー ス ト ラ リ ア	10,303	7	オ ー ス ト ラ リ ア	10,141	7	ル ク セ ン プ ル グ	9,810
8	フ ラ ン ス	11,104	8	ル ク セ ン プ ル グ	9,956	8	ル ク セ ン プ ル グ	10,065	8	デ ン マ ー ク	9,746	8	デ ン マ ー ク	9,482
9	ベ ル ギ ー	10,874	9	デ ン マ ー ク	9,936	9	デ ン マ ー ク	9,670	9	ア イ ス ラ ン ド	8,673	9	日 本	9,094
10	ア メ リ カ	10,712	10	フ ラ ン ス	9,635	10	フ ラ ン ス	9,017	10	日 本	8,618	10	ア イ ス ラ ン ド	9,001
11	ド イ ツ	10,260	11	オ ラ ン ダ	9,155	11	フ ィ ン ラ ン ド	8,830	11	オ ラ ン ダ	8,603	11	フ ィ ン ラ ン ド	8,734
12	オ ー ス ト ラ リ ア	9,701	12	ベ ル ギ ー	8,911	12	オ ラ ン ダ	8,827	12	フ ラ ン ス	8,509	12	フ ラ ン ス	8,016
13	カ ナ ダ	9,371	13	フ ィ ン ラ ン ド	8,833	13	ド イ ツ	8,275	13	フ ィ ン ラ ン ド	8,440	13	オ ラ ン ダ	8,013
14	オ ー ス ト ラ リ ア	9,166	14	日 本	8,660	14	日 本	7,978	14	ド イ ツ	8,256	14	ド イ ツ	7,822
15	フ ィ ン ラ ン ド	9,152	15	ド イ ツ	8,563	15	オ ー ス ト ラ リ ア	7,862	15	オ ー ス ト ラ リ ア	8,002	15	オ ー ス ト ラ リ ア	7,536
16	イ ギ リ ス	8,243	16	オ ー ス ト ラ リ ア	7,850	16	ベ ル ギ ー	7,800	16	ベ ル ギ ー	7,383	16	ベ ル ギ ー	7,115
17	日 本	8,038	17	イ ギ リ ス	7,794	17	イ ギ リ ス	7,429	17	イ ギ リ ス	7,112	17	イ ギ リ ス	6,692
18	イ タ リ ア	7,056	18	ニュ ー ジ ー ラ ン ド	6,382	18	ニュ ー ジ ー ラ ン ド	6,164	18	イ タ リ ア	6,408	18	イ タ リ ア	6,339
19	ニュ ー ジ ー ラ ン ド	5,874	19	イ タ リ ア	6,240	19	イ タ リ ア	6,163	19	ニュ ー ジ ー ラ ン ド	5,971	19	ニュ ー ジ ー ラ ン ド	5,545
20	ア イ ル ラ ン ド	5,506	20	ア イ ル ラ ン ド	5,181	20	ア イ ル ラ ン ド	5,172	20	ア イ ル ラ ン ド	4,893	20	ア イ ル ラ ン ド	4,627
21	ス ベ イ ン	5,160	21	ギ リ シ ャ	4,645	21	ギ リ シ ャ	4,836	21	ギ リ シ ャ	4,310	21	ギ リ シ ャ	4,129
22	ギ リ シ ャ	5,128	22	ス ベ イ ン	4,399	22	ス ベ イ ン	4,214	22	ス ベ イ ン	3,631	22	ス ベ イ ン	3,632
23	メ キ シ コ	3,113	23	メ キ シ コ	3,883	23	メ キ シ コ	2,536	23	メ キ シ コ	2,059	23	メ キ シ コ	2,411
24	ポ ル ト ガ ル	2,605	24	ポ ル ト ガ ル	2,473	24	ポ ル ト ガ ル	2,302	24	ポ ル ト ガ ル	2,054	24	韓 国	2,019
25	韓 国	1,501	25	韓 国	1,637	25	韓 国	1,705	25	韓 国	1,866	25	ポ ル ト ガ ル	1,874
	チ エ コ	n.a.		チ エ コ	n.a.		チ エ コ	n.a.		チ エ コ	n.a.		チ エ コ	n.a.
	ハンガリー	n.a.		ハンガリー	n.a.		ハンガリー	n.a.		ハンガリー	n.a.		ハンガリー	n.a.
	ポーランド	n.a.		ポーランド	n.a.		ポーランド	n.a.		ポーランド	n.a.		ポーランド	n.a.
	スロバキア	n.a.		スロバキア	n.a.		スロバキア	n.a.		スロバキア	n.a.		スロバキア	n.a.
	トルコ	n.a.		トルコ	n.a.		トルコ	n.a.		トルコ	n.a.		トルコ	n.a.

昭60 (1985)			昭61 (1986)			昭62 (1987)			昭63 (1988)			平成 (1989)		
1	ア メ リ カ	15,611	1	ス イ ス	18,822	1	ス イ ス	23,162	1	ス イ ス	24,924	1	ス イ ス	23,501
2	ス イ ス	13,376	2	ア メ リ カ	16,213	2	ル ク セ ン プ ル グ	18,082	2	日 本	20,596	2	ス ウ ェ ー デ ン	21,035
3	ノ ル ウ ェ ー	12,864	3	ノ ル ウ ェ ー	15,209	3	ノ ル ウ ェ ー	18,017	3	ス ウ ェ ー デ ン	20,167	3	ル ク セ ン プ ル グ	20,938
4	カ ナ ダ	11,683	4	ス ウ ェ ー デ ン	14,754	4	ス ウ ェ ー デ ン	17,997	4	ル ク セ ン プ ル グ	20,004	4	日 本	20,263
5	ス ウ ェ ー デ ン	11,078	5	ル ク セ ン プ ル グ	14,514	5	ア イ ス ラ ン ド	17,911	5	ア イ ス ラ ン ド	19,437	5	ア メ リ カ	19,510
6	ル ク セ ン プ ル グ	10,183	6	デ ン マ ー ク	14,247	6	デ ン マ ー ク	17,684	6	ノ ル ウ ェ ー	18,970	6	フ ィ ン ラ ン ド	19,054
7	デ ン マ ー ク	10,052	7	日 本	14,202	7	ア メ リ カ	17,187	7	ア メ リ カ	18,564	7	ノ ル ウ ェ ー	19,030
8	日 本	9,749	8	ア イ ス ラ ン ド	12,676	8	日 本	17,160	8	デ ン マ ー ク	18,459	8	デ ン マ ー ク	17,776
9	ア イ ス ラ ン ド	9,378	9	フ ィ ン ラ ン ド	12,105	9	フ ィ ン ラ ン ド	14,973	9	フ ィ ン ラ ン ド	17,792	9	ア イ ス ラ ン ド	17,453
10	オ ー ス ト ラ リ ア	9,238	10	カ ナ ダ	11,924	10	フ ラ ン ス	14,145	10	カ ナ ダ	15,854	10	カ ナ ダ	17,313
11	フ ィ ン ラ ン ド	9,189	11	フ ラ ン ス	11,709	11	ド イ ツ	13,977	11	フ ラ ン ス	15,317	11	フ ラ ン ス	15,321
12	フ ラ ン ス	8,371	12	ド イ ツ	11,306	12	オ ー ス ト ラ リ ア	13,699	12	ド イ ツ	15,116	12	ド イ ツ	15,021
13	ド イ ツ	7,924	13	オ ラ ン ダ	10,950	13	カ ナ ダ	13,555	13	オ ー ス ト ラ リ ア	14,774	13	オ ー ス ト ラ リ ア	14,954
14	オ ラ ン ダ	7,883	14	オ ー ス ト ラ リ ア	10,947	14	オ ラ ン ダ	13,350	14	オ ラ ン ダ	14,072	14	オ ー ス ト ラ リ ア	14,700
15	オ ー ス ト ラ リ ア	7,699	15	ベ ル ギ ー	10,336	15	ベ ル ギ ー	12,921	15	ベ ル ギ ー	14,060	15	ベ ル ギ ー	14,139
16	ベ ル ギ ー	7,397	16	オ ー ス ト ラ リ ア	9,476	16	イ タ リ ア	11,679	16	オ ー ス ト ラ リ ア	13,642	16	オ ラ ン ダ	13,825
17	イ ギ リ ス	7,005	17	イ タ リ ア	9,248	17	オ ー ス ト ラ リ ア	11,058	17	イ タ リ ア	12,946	17	イ タ リ ア	13,439
18	イ タ リ ア	6,525	18	イ ギ リ ス	8,640	18	イ ギ リ ス	10,601	18	イ ギ リ ス	12,891	18	イ ギ リ ス	12,943
19	ニュ ー ジ ー ラ ン ド	5,484	19	ニュ ー ジ ー ラ ン ド	7,082	19	ニュ ー ジ ー ラ ン ド	8,982	19	ニュ ー ジ ー ラ ン ド	10,841	19	ニュ ー ジ ー ラ ン ド	10,383
20	ア イ ル ラ ン ド	4,816	20	ア イ ル ラ ン ド	6,553	20	ア イ ル ラ ン ド	7,738	20	ア イ ル ラ ン ド	8,576	20	ス ベ イ ン	8,923
21	ギ リ シ ャ	4,080	21	ス ベ イ ン	5,375	21	ス ベ イ ン	6,837	21	ス ベ イ ン	8,049	21	ア イ ル ラ ン ド	8,847
22	ス ベ イ ン	3,834	22	ギ リ シ ャ	4,742	22	ギ リ シ ャ	5,535	22	ギ リ シ ャ	6,416	22	ギ リ シ ャ	6,640
23	メ キ シ コ	2,513	23	ポ ル ト ガ ル	2,962	23	ポ ル ト ガ ル	3,731	23	ポ ル ト ガ ル	4,411	23	韓 国	4,824
24	韓 国	2,063	24	韓 国	2,361	24	韓 国	2,957	24	韓 国	3,937	24	ポ ル ト ガ ル	4,812
25	ポ ル ト ガ ル	2,028	25	メ キ シ コ	1,658	25	メ キ シ コ	1,792	25	メ キ シ コ	2,202	25	メ キ シ コ	2,679
	チ エ コ	n.a.		チ エ コ	n.a.		チ エ コ	n.a.		チ エ コ	n.a.		チ エ コ	n.a.
	ハンガリー	n.a.		ハンガリー	n.a.		ハンガリー	n.a.		ハンガリー	n.a.		ハンガリー	n.a.
	ポーランド	n.a.		ポーランド	n.a.		ポーランド	n.a.		ポーランド	n.a.		ポーランド	n.a.
	スロバキア	n.a.		スロバキア	n.a.		スロバキア	n.a.		スロバキア	n.a.		スロバキア	n.a.
	トルコ	n.a.		トルコ	n.a.		トルコ	n.a.		トルコ	n.a.		トルコ	n.a.

(出所) 日本以外の国は OECD Annual National Accounts Database (平成 21 年 6 月現在)

日本は、経済社会総合研究所推計値 (東京市場インターバンク直物中心相場の各月中平均値の四半期別単純平均により作成した四半期別ドル値の積上げ)

※オーストラリア、ニュージーランドは、年度の計数

図表 10 OECD諸国の一人当たり国民所得（NI）（市場価格表示、米ドル表示：暦年）（続き）

（単位：ドル）

平2 (1990)		平3 (1991)		平4 (1992)		平5 (1993)		平6 (1994)						
1	ス イ ス	29,343	1	ス イ ス	29,262	1	ルクセンブルグ	31,637	1	ルクセンブルグ	31,582	1	ルクセンブルグ	33,207
2	ルクセンブルグ	26,790	2	ルクセンブルグ	29,015	2	ス イ ス	30,026	2	ス イ ス	29,306	2	ス イ ス	32,222
3	スウェーデン	24,728	3	スウェーデン	25,710	3	スウェーデン	26,049	3	日 本	28,862	3	日 本	31,365
4	ノルウェー	22,222	4	日 本	23,640	4	日 本	25,416	4	デンマーク	22,360	4	デンマーク	24,478
5	フィンランド	22,117	5	ノルウェー	22,505	5	ノルウェー	24,312	5	ノルウェー	22,226	5	ノルウェー	23,562
6	デンマーク	21,751	6	デンマーク	21,734	6	デンマーク	23,906	6	アメリカ	22,181	6	アメリカ	23,237
7	日 本	20,913	7	アイスランド	21,380	7	ド イ ツ	22,039	7	ド イ ツ	21,084	7	ド イ ツ	22,358
8	アメリカ	20,342	8	アメリカ	20,620	8	アイスランド	21,841	8	オーストリア	20,061	8	オーストリア	21,338
9	アイスランド	19,760	9	ド イ ツ	19,555	9	アメリカ	21,457	9	スウェーデン	19,300	9	スウェーデン	21,270
10	ド イ ツ	18,872	10	フィンランド	19,242	10	オーストリア	20,820	10	フランス	19,275	10	ベルギー	21,087
11	フランス	18,815	11	オーストリア	18,762	11	フランス	20,502	11	ベルギー	19,227	11	フランス	20,231
12	オーストリア	18,270	12	フランス	18,649	12	ベルギー	20,011	12	アイスランド	19,037	12	オランダ	19,553
13	カナダ	17,738	13	ベルギー	18,051	13	イタリア	18,703	13	オランダ	18,126	13	アイスランド	19,452
14	ベルギー	17,653	14	カナダ	17,954	14	オランダ	18,613	14	カナダ	16,431	14	カナダ	16,243
15	イタリア	16,884	15	イタリア	17,749	15	カナダ	17,076	15	イタリア	15,026	15	イギリス	15,992
16	オランダ	16,618	16	オランダ	17,036	16	フィンランド	16,553	16	イギリス	14,628	16	オーストラリア	15,865
17	イギリス	15,072	17	イギリス	15,628	17	イギリス	16,295	17	オーストラリア	14,212	17	イタリア	15,481
18	オーストラリア	14,726	18	オーストラリア	14,812	18	オーストラリア	14,710	18	フィンランド	12,985	18	フィンランド	15,245
19	スペイン	11,538	19	スペイン	12,410	19	スペイン	13,530	19	アイルランド	11,613	19	アイルランド	12,619
20	アイルランド	11,242	20	アイルランド	11,275	20	アイルランド	12,394	20	スペイン	11,214	20	ニュージーランド	11,240
21	ニュージーランド	10,305	21	ニュージーランド	9,389	21	ギリシャ	9,749	21	ニュージーランド	9,615	21	スペイン	11,139
22	ギリシャ	8,288	22	ギリシャ	8,868	22	ニュージーランド	8,959	22	ギリシャ	9,045	22	ギリシャ	9,645
23	ポルトガル	6,346	23	ポルトガル	7,273	23	ポルトガル	8,876	23	ポルトガル	7,806	23	韓 国	8,451
24	韓 国	5,463	24	韓 国	6,343	24	韓 国	6,721	24	韓 国	7,279	24	ポルトガル	8,118
25	メキシコ	3,141	25	メキシコ	3,641	25	メキシコ	4,140	25	メキシコ	4,490	25	メキシコ	4,593
	チエコ	n.a.	26	ポーランド	1,787	26	チエコ	2,375	26	チエコ	2,759	26	チエコ	3,217
	ハンガリー	n.a.		チエコ	n.a.	27	ポーランド	1,952	27	ポーランド	2,012	27	ポーランド	2,402
	ポーランド	n.a.		ハンガリー	n.a.		ハンガリー	n.a.	28	スロバキア	1,947	28	スロバキア	2,283
	スロバキア	n.a.		スロバキア	n.a.		スロバキア	n.a.		ハンガリー	n.a.		ハンガリー	n.a.
	トルコ	n.a.		トルコ	n.a.		トルコ	n.a.		トルコ	n.a.		トルコ	n.a.

平7 (1995)		平8 (1996)		平9 (1997)		平10 (1998)		平11 (1999)						
1	ルクセンブルグ	39,927	1	ルクセンブルグ	39,340	1	ルクセンブルグ	36,318	1	ルクセンブルグ	35,528	1	ルクセンブルグ	37,677
2	ス イ ス	38,130	2	ス イ ス	36,830	2	ス イ ス	32,737	2	ス イ ス	33,834	2	ス イ ス	33,330
3	日 本	34,188	3	ノルウェー	30,618	3	ノルウェー	30,242	3	ノルウェー	28,442	3	ノルウェー	29,989
4	デンマーク	29,030	4	日 本	30,192	4	日 本	27,630	4	アメリカ	28,074	4	アメリカ	29,488
5	ノルウェー	28,344	5	デンマーク	29,128	5	デンマーク	26,724	5	デンマーク	27,185	5	日 本	28,309
6	ド イ ツ	26,142	6	スウェーデン	26,993	6	アメリカ	26,715	6	アイスランド	26,152	6	アイスランド	27,164
7	オーストリア	25,091	7	アメリカ	25,361	7	スウェーデン	24,632	7	日 本	25,005	7	デンマーク	27,160
8	スウェーデン	24,843	8	ド イ ツ	25,238	8	アイスランド	23,461	8	スウェーデン	24,836	8	スウェーデン	25,232
9	ベルギー	24,571	9	オーストリア	24,867	9	ド イ ツ	22,249	9	ド イ ツ	22,422	9	イギリス	22,583
10	アメリカ	24,209	10	ベルギー	23,687	10	オーストリア	21,751	10	イギリス	22,333	10	オランダ	22,513
11	オランダ	23,487	11	フランス	23,268	11	オランダ	21,527	11	オーストリア	22,229	11	ド イ ツ	21,978
12	フランス	23,217	12	オランダ	23,191	12	ベルギー	21,427	12	ベルギー	21,770	12	オーストリア	21,945
13	アイスランド	21,798	13	アイスランド	23,034	13	フランス	21,045	13	フランス	21,730	13	ベルギー	21,601
14	フィンランド	20,303	14	フィンランド	20,134	14	イギリス	20,565	14	オランダ	21,670	14	フランス	21,589
15	イギリス	17,362	15	オーストラリア	18,826	15	フィンランド	19,636	15	フィンランド	20,755	15	フィンランド	21,050
16	オーストラリア	16,992	16	イタリア	18,688	16	オーストラリア	18,742	16	アイルランド	18,832	16	アイルランド	19,633
17	カナダ	16,831	17	イギリス	18,324	17	カナダ	17,833	17	イタリア	18,135	17	カナダ	18,158
18	イタリア	16,641	18	カナダ	17,282	18	イタリア	17,792	18	カナダ	17,031	18	イタリア	17,925
19	アイルランド	14,954	19	アイルランド	16,505	19	アイルランド	17,639	19	オーストラリア	16,535	19	オーストラリア	17,844
20	ニュージーランド	13,098	20	ニュージーランド	14,033	20	ニュージーランド	14,069	20	スペイン	13,023	20	スペイン	13,288
21	スペイン	13,093	21	スペイン	13,557	21	スペイン	12,428	21	ニュージーランド	11,699	21	ニュージーランド	12,017
22	ギリシャ	11,266	22	ギリシャ	11,778	22	ギリシャ	11,441	22	ギリシャ	11,418	22	ギリシャ	11,537
23	韓 国	10,044	23	韓 国	10,651	23	韓 国	9,660	23	ポルトガル	9,761	23	ポルトガル	9,939
24	ポルトガル	9,473	24	ポルトガル	9,808	24	ポルトガル	9,250	24	韓 国	6,196	24	韓 国	8,018
25	チエコ	4,257	25	チエコ	4,769	25	チエコ	4,344	25	チエコ	4,703	25	メキシコ	4,826
26	ポーランド	3,068	26	ポーランド	3,486	26	メキシコ	4,107	26	メキシコ	4,245	26	チエコ	4,529
27	メキシコ	2,925	27	メキシコ	3,389	27	ポーランド	3,511	27	ポーランド	3,875	27	ポーランド	3,763
28	スロバキア	2,924	28	スロバキア	3,158	28	スロバキア	3,159	28	スロバキア	3,310	28	スロバキア	2,979
	ハンガリー	n.a.		ハンガリー	n.a.		ハンガリー	n.a.		ハンガリー	n.a.		ハンガリー	n.a.
	トルコ	n.a.		トルコ	n.a.		トルコ	n.a.		トルコ	n.a.		トルコ	n.a.

（出所）日本以外の国は OECD Annual National Accounts Database（平成 21 年 6 月現在）

日本は、経済社会総合研究所推計値（東京市場インターバンク直物中心相場の各月中平均値の四半期別単純平均により作成した四半期別ドル値の積上げ）

※オーストラリア、ニュージーランドは、年度の計数

図表 10 OECD諸国の一人当たり国民所得（NI）（市場価格表示、米ドル表示：暦年）（続き）

（単位：ドル）

平 12 (2000)		平 13 (2001)		平 14 (2002)		平 15 (2003)		平 16 (2004)			
1	ルクセンブルグ	34,188	1	ルクセンブルグ	34,412	1	ルクセンブルグ	42,749	1	ルクセンブルグ	56,492
2	ノルウェー	31,904	2	ノルウェー	32,642	2	ルクセンブルグ	42,726	2	ノルウェー	48,835
3	アメリカ	31,141	3	アメリカ	31,467	3	スイス	39,200	3	スイス	43,423
4	スイス	31,121	4	スイス	30,241	4	アメリカ	33,105	4	アイスランド	38,143
5	日本	29,823	5	日本	25,908	5	アイスランド	32,774	5	デンマーク	38,094
6	アイスランド	26,411	6	デンマーク	24,726	6	デンマーク	32,698	6	アメリカ	35,100
7	デンマーク	24,617	7	アイスランド	23,557	7	日本	24,845	7	スウェーデン	34,743
8	スウェーデン	23,973	8	イギリス	22,213	8	イギリス	24,496	8	アイルランド	34,401
9	イギリス	22,186	9	スウェーデン	21,758	9	スウェーデン	24,128	9	オランダ	33,127
10	オランダ	21,159	10	オランダ	21,488	10	オランダ	23,316	10	イギリス	32,868
11	カナダ	19,991	11	フィンランド	20,392	11	アイルランド	22,683	11	フィンランド	31,100
12	オーストリア	19,855	12	アイルランド	20,188	12	フィンランド	22,240	12	日本	26,662
13	ベルギー	19,766	13	オーストリア	19,488	13	オーストリア	21,216	13	オーストリア	29,612
14	フィンランド	19,753	14	フランス	19,402	14	ベルギー	20,934	14	ベルギー	29,473
15	フランス	19,462	15	ベルギー	19,395	15	フランス	20,713	15	フランス	28,984
16	ドイツ	19,446	16	カナダ	19,340	16	ドイツ	20,478	16	ドイツ	28,653
17	アイルランド	19,333	17	ドイツ	19,298	17	カナダ	19,671	17	オーストラリア	26,521
18	オーストラリア	16,951	18	イタリア	16,603	18	イタリア	17,968	18	オーストラリア	26,348
19	イタリア	16,306	19	オーストラリア	15,914	19	オーストラリア	17,548	19	カナダ	26,348
20	スペイン	12,331	20	スペイン	12,660	20	スペイン	14,023	20	イタリア	25,025
21	ニュージーランド	10,767	21	ニュージーランド	10,714	21	ニュージーランド	12,224	21	ニュージーランド	19,313
22	ギリシャ	10,345	22	ギリシャ	10,658	22	ギリシャ	11,913	22	ギリシャ	18,435
23	韓国	9,268	23	ポルトガル	9,129	23	ポルトガル	10,060	23	ポルトガル	13,977
24	ポルトガル	9,012	24	韓国	8,717	24	韓国	9,969	24	韓国	12,278
25	メキシコ	5,773	25	メキシコ	6,104	25	メキシコ	6,312	25	チェコ	8,108
26	チェコ	4,258	26	チェコ	4,618	26	チェコ	5,571	26	ハンガリー	8,092
27	ポーランド	3,865	27	ポーランド	4,288	27	ハンガリー	5,182	27	メキシコ	6,617
28	ハンガリー	3,651	28	ハンガリー	4,083	28	ポーランド	4,462	28	ポーランド	4,843
29	スロバキア	2,972	29	スロバキア	3,108	29	スロバキア	3,593	29	スロバキア	4,608
	トルコ	n.a.		トルコ	n.a.		トルコ	n.a.		トルコ	n.a.

平 17 (2005)		平 18 (2006)		平 19 (2007)				
1	ルクセンブルグ	60,470	1	ノルウェー	63,429	1	ルクセンブルグ	75,333
2	ノルウェー	57,469	2	ルクセンブルグ	58,697	2	ノルウェー	72,767
3	アイスランド	46,690	3	スイス	46,983	3	アイスランド	52,640
4	スイス	45,360	4	アイスランド	43,936	4	スイス	49,789
5	デンマーク	40,658	5	デンマーク	43,414	5	デンマーク	48,033
6	アメリカ	37,028	6	アイルランド	40,176	6	アイルランド	45,270
7	アイルランド	36,602	7	アメリカ	39,424	7	スウェーデン	44,685
8	スウェーデン	35,490	8	スウェーデン	38,735	8	オランダ	41,846
9	イギリス	34,270	9	オランダ	36,732	9	イギリス	41,574
10	オランダ	33,548	10	イギリス	35,921	10	アメリカ	40,620
11	フィンランド	31,840	11	フィンランド	34,232	11	フィンランド	39,467
12	オーストリア	30,888	12	カナダ	33,824	12	カナダ	37,246
13	ベルギー	30,541	13	ベルギー	32,417	13	ベルギー	36,887
14	カナダ	29,936	14	オーストリア	32,367	14	オーストリア	36,873
15	フランス	29,858	15	フランス	31,276	15	オーストラリア	35,973
16	ドイツ	29,180	16	ドイツ	30,755	16	フランス	35,419
17	オーストラリア	29,168	17	オーストラリア	30,403	17	ドイツ	35,030
18	日本	28,969	18	日本	27,685	18	イタリア	29,796
19	イタリア	25,540	19	イタリア	26,625	19	日本	27,712
20	スペイン	21,699	20	スペイン	23,137	20	スペイン	26,212
21	ニュージーランド	21,061	21	ギリシャ	20,895	21	ギリシャ	24,093
22	ギリシャ	19,367	22	ニュージーランド	20,016	22	ニュージーランド	23,958
23	ポルトガル	14,319	23	韓国	15,871	23	韓国	17,327
24	韓国	14,162	24	ポルトガル	14,716	24	ポルトガル	16,786
25	チェコ	9,365	25	チェコ	10,628	25	チェコ	12,943
26	ハンガリー	8,750	26	ハンガリー	8,929	26	スロバキア	11,154
27	メキシコ	7,293	27	スロバキア	8,230	27	ハンガリー	10,851
28	スロバキア	6,928	28	メキシコ	8,131	28	ポーランド	9,394
29	ポーランド	6,784	29	ポーランド	7,591		メキシコ	n.a.
	トルコ	n.a.		トルコ	n.a.		トルコ	n.a.

（出所）日本以外の国は OECD Annual National Accounts Database（平成 21 年 6 月現在）

日本は、経済社会総合研究所推計値（東京市場インターバンク直物中心相場の各月中平均値の四半期別単純平均により作成した四半期別ドル値の積上げ）

※オーストラリア、ニュージーランドは、年度の計数

図表 11 アジア諸国・地域の国内総生産（名目GDP）（米ドル表示：暦年）

（単位：10億ドル）

国名	平成 16 (2004)	平成 17 (2005)	平成 18 (2006)	平成 19 (2007)
中国	1,932	2,236	2,658	3,382
インドネシア	257	286	365	432
タイ	162	177	206	245
香港	166	178	190	207
マレーシア	125	138	156	187
シンガポール	110	121	139	167
フィリピン	87	99	118	144

（出所）IMF “International Financial Statistics”
 ※順列は平成 19 (2007) 年

図表 12 アジア諸国・地域の一人当たり国内総生産（名目GDP）（米ドル表示：暦年）

（単位：ドル）

国名	平成 16 (2004)	平成 17 (2005)	平成 18 (2006)	平成 19 (2007)
シンガポール	26,118	28,346	31,892	37,224
香港	24,220	25,828	27,463	29,795
マレーシア	4,955	5,382	5,994	7,031
タイ	2,477	2,678	3,101	3,663
中国	1,482	1,704	2,012	2,545
インドネシア	1,187	1,304	1,643	1,923
フィリピン	1,036	1,156	1,350	1,624

（出所）IMF “International Financial Statistics”
 ※順列は平成 19 (2007) 年

図表 13 「フロー編統合勘定 1. 国内総生産（生産側及び支出側）」の構成比（2007 暦年）

(1) 国内総生産（生産側）の構成比

(単位：%)

	日本	カナダ	フランス	ドイツ	イタリア	スウェーデン	イギリス	アメリカ	
雇用者報酬	51.3	51.3	51.5	48.8	40.9	54.7	53.1	56.9	
営業余剰・混合所得（純）	18.3	25.0	21.8	24.8	29.7	17.9	23.5	24.6	
固定資本減耗	20.8	12.7	13.3	14.8	15.7	12.2	11.3	12.0	
生産・輸入品に課される税マイナス補助金	生産・輸入品に課される税	8.4	10.9	13.4	11.6	13.7	15.2	12.0	7.0
	(控除) 補助金	0.6							

(2) 国内総生産（支出側）の構成比

(単位：%)

	日本	カナダ	フランス	ドイツ	イタリア	スウェーデン	イギリス	アメリカ
民間最終消費支出	56.3	55.5	56.6	56.7	58.7	46.7	63.8	70.7
政府最終消費支出	17.9	19.3	23.1	18.0	19.7	25.9	21.2	16.1
国内総固定資本形成	23.4	22.6	21.6	18.7	21.2	19.0	17.8	18.4
在庫品増加	0.7	0.6	0.6	▲ 0.5	0.6	0.7	0.6	▲ 0.0
財貨・サービスの輸出	17.6	34.7	26.5	46.9	29.0	52.6	26.3	12.1
(控除) 財貨・サービスの輸入	15.9	32.7	28.4	39.9	29.2	44.9	29.7	17.2

(出所) 日本以外の国は OECD Annual National Accounts Database (平成 21 年 6 月現在)
日本は、経済社会総合研究所推計値

図表 14 「フロー編統合勘定 2. 国民可処分所得と処分勘定」の構成比（2007 暦年）

(1) 国民可処分所得の構成比

(単位：%)

	日本	カナダ	フランス	ドイツ	イタリア	スウェーデン	イギリス	アメリカ	
雇用者報酬	63.7	59.8	59.7	57.0	49.4	61.4	59.5	64.3	
営業余剰・混合所得	22.7	29.1	25.2	28.9	35.9	20.1	26.4	27.9	
生産・輸入品に課される税マイナス補助金	生産・輸入品に課される税	10.5	12.7	15.5	13.5	16.6	17.1	13.5	7.9
	(控除) 補助金	0.7							
海外からの所得（純）	4.2	▲ 1.6	1.2	2.0	▲ 0.8	2.7	1.5	0.8	
海外からのその他の経常移転（純）	▲ 0.3	▲ 0.1	▲ 1.7	▲ 1.4	▲ 1.1	▲ 1.3	▲ 0.9	▲ 0.9	

(2) 国民可処分所得の処分の構成比

(単位：%)

	日本	カナダ	フランス	ドイツ	イタリア	スウェーデン	イギリス	アメリカ
民間最終消費支出	69.9	64.7	65.7	66.1	71.0	52.4	71.4	79.9
政府最終消費支出	22.3	22.5	26.7	21.0	23.8	29.1	23.7	18.2
貯蓄	7.8	12.8	7.6	12.9	5.2	18.5	4.8	1.9

(出所) 日本以外の国は OECD Annual National Accounts Database (平成 21 年 6 月現在)
日本は、経済社会総合研究所推計値

図表 15 「フロー編統合勘定 4. 海外勘定」の国内総生産（名目）に対する比率（2007 暦年）

（単位：％）

	日本	カナダ	フランス	ドイツ	イタリア	スウェーデン	イギリス	アメリカ
財貨・サービスの輸出	17.6	34.7	26.5	46.9	29.0	52.6	26.3	12.1
海外からの所得	雇用者報酬（支払）	3.2	9.6	9.9	5.1	15.1	21.0	6.3
	財産所得（支払）							
その他の経常移転（支払）	0.4	0.6	0.8	0.5	1.0	1.0	0.9	0.1
支払	23.1	38.5	36.9	57.3	35.1	68.7	48.1	18.5
財貨・サービスの輸入	15.9	32.7	28.4	39.9	29.2	44.9	29.7	17.2
海外に対する所得	雇用者報酬（受取）	4.6	8.6	8.2	5.8	12.7	19.7	5.5
	財産所得（受取）							
その他の経常移転（受取）	0.6	0.7	2.2	1.7	1.9	2.1	1.7	0.9
受取	18.3	38.0	39.2	49.8	36.9	59.7	51.0	23.7
経常対外収支	▲ 4.8	▲ 0.5	2.3	▲ 7.6	1.8	▲ 9.0	2.9	5.2
資本移転等（純）	0.1	▲ 0.3	▲ 0.0	▲ 0.0	▲ 0.2	0.1	▲ 0.2	0.0
資金過不足	▲ 4.7	▲ 0.7	2.2	▲ 7.6	1.6	▲ 8.9	2.6	4.7

（注）93SNA 移行後、海外勘定は「海外の立場から見た」勘定に変更している。
（各国から見た黒字はマイナスとして計上）

（出所）日本以外の国は OECD Annual National Accounts Database（平成 21 年 6 月現在）
日本は、経済社会総合研究所推計値

II. 平成19年日本経済の循環

(単位：兆円)

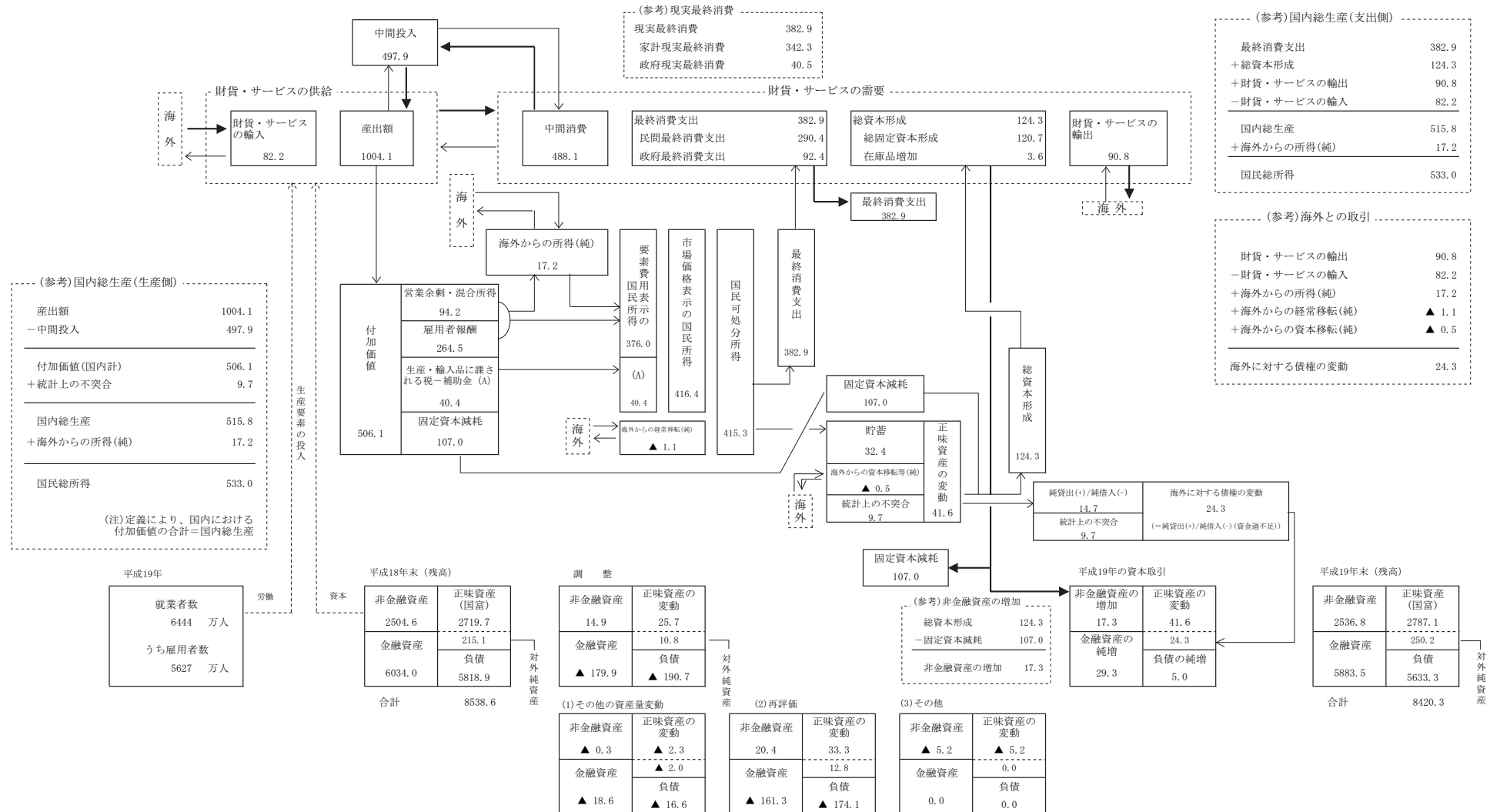

(注) 1. → は財貨・サービスの処分等を、→ は所得の処分等を示している。
 2. 四捨五入の関係上、内訳項目を合計したものは、総額と必ずしも一致しない。
 3. 平成18年末の残高に平成19年間の資本取引を加え、さらにこれらに関する価格変動の影響等を調整(加減)したものが、平成19年末の残高となる。

Ⅲ. 93SNAマニュアルに従った勘定体系群(平成19暦年)

1.生産勘定/財貨・サービスの対外勘定

支払														受取		
(単位:10億円)																
合計	海外勘定	一国経済	対家計非 営利団体	家計	一般政府	金融機関	非金融 法人企業	取引とバランス項目	非金融 法人企業	金融機関	一般政府	家計	対家計非 営利団体	一国経済	海外勘定	合計
								1.財貨・サービスの輸入							82,198.0	82,198.0
								(1)財貨の輸入							67,403.0	67,403.0
								(2)サービスの輸入							14,795.0	14,795.0
90,830.4	90,830.4							2.財貨・サービスの輸出								
79,725.4	79,725.4							(1)財貨の輸出								
11,105.0	11,105.0							(2)サービスの輸出								
								3.産出	-	-	64,836.9	-	14,785.0	998,366.7		998,366.7
								(1)産業	-	-	-	-	-	918,744.8		918,744.8
								(2)政府サービス生産者			64,836.9			64,836.9		64,836.9
								(3)対家計民間非営利サービス生産者				14,785.0		14,785.0		14,785.0
497,928.9		497,928.9	4,030.8	-	16,938.9	-	-	4.中間投入								
								5.輸入品に課される税・関税	-	-	-	-	-	5,711.7		5,711.7
399,115.7		399,115.7	9,113.8	-	31,728.5	-	-	6.付加価値(純)/国内純生産								
506,149.5		506,149.5	10,754.2	-	47,898.0	-	-	付加価値(総)/国内総生産								
107,033.8		107,033.8	1,640.5	20,505.5	16,169.5	3,867.0	64,851.4	(控除)固定資本減耗								
-8,632.4	-8,632.4							7.財貨・サービスの対外収支								

(注)「産出」には「(控除)総資本形成に係る消費税」を含む。政府サービス生産者及び対家計民間非営利サービス生産者の

「(控除)総資本形成に係る消費税」は、産業に一括計上している。

(注)「付加価値(純)/国内純生産」「付加価値(総)/国内総生産」は統計上の不具合を含まない。

2.所得の発生勘定

支払														受取		
(単位:10億円)																
合計	海外勘定	一国経済	対家計非 営利団体	家計	一般政府	金融機関	非金融 法人企業	取引とバランス項目	非金融 法人企業	金融機関	一般政府	家計	対家計非 営利団体	一国経済	海外勘定	合計
								1.付加価値(純)/国内純生産	-	-	31,728.5	-	9,113.8	399,115.7		399,115.7
								付加価値(総)/国内総生産	-	-	47,898.0	-	10,754.2	506,149.5		506,149.5
264,538.8		264,538.8	8,947.0	-	31,651.5	-	-	2.雇員報酬								
226,241.2		226,241.2	-	-	-	-	-	(1)賃金・俸給								
38,297.6		38,297.6	-	-	-	-	-	(2)雇員の社会負担								
28,259.6		28,259.6	-	-	-	-	-	a.雇員の現実社会負担								
10,038.0		10,038.0	-	-	-	-	-	b.雇員の帰属社会負担								
43,401.4		43,401.4	166.8	-	76.9	-	-	3.生産・輸入品に課される税								
23,638.2		23,638.2	-	-	-	-	-	(1)生産物に課される税								
12,871.9		12,871.9	-	-	-	-	-	a.付加価値型税(VAT)								
960.0		960.0	-	-	-	-	-	b.輸入関税								
9,806.4		9,806.4	-	-	-	-	-	c.その他								
19,763.2		19,763.2	-	-	-	-	-	(2)生産に課されるその他の税								
3,027.9		3,027.9	-	-	-	-	-	4.(控除)補助金								
94,203.4		94,203.4	0.0	45,035.3	0.0	-5,501.9	54,670.0	5.営業余剰・混合所得(純)								
76,926.8		76,926.8	0.0	27,758.7	0.0	-5,501.9	54,670.0	(1)営業余剰(純)								
17,276.6		17,276.6		17,276.6				(2)混合所得(純)								
201,237.2		201,237.2	1,640.5	65,540.9	16,169.5	-1,635.0	119,521.3	営業余剰・混合所得(総)								
179,334.9		179,334.9	1,640.5	43,638.6	16,169.5	-1,635.0	119,521.3	(1)営業余剰(総)								
21,902.2		21,902.2		21,902.2				(2)混合所得(総)								

(注)「付加価値(純)/国内純生産」「付加価値(総)/国内総生産」は統計上の不具合を含まない。

(注)一般政府、対家計非営利団体の「生産・輸入品に課される税」は「補助金」控除後の数値。

3.第1次所得の配分勘定

合計	支払							受取								
	海外勘定	一 国 経 済	対家計非 営利団体	家計	一般政府	金融機関	非金融 法人企業	取引とバランス項目	非金融 法人企業	金融機関	一般政府	家計	対家計非 営利団体	一 国 経 済	海外勘定	合計
								1.営業余剰・混合所得(純)	54,670.0	-5,501.9	0.0	45,035.3	0.0	94,203.4		94,203.4
								(1)営業余剰(純)	54,670.0	-5,501.9	0.0	27,758.7	0.0	76,926.8		76,926.8
								(2)混合所得(純)				17,276.6		17,276.6		17,276.6
								営業余剰・混合所得(総)	119,521.3	-1,635.0	16,169.5	65,540.9	1,640.5	201,237.2		201,237.2
								(1)営業余剰(総)	119,521.3	-1,635.0	16,169.5	43,638.6	1,640.5	179,334.9		179,334.9
								(2)混合所得(総)				21,902.2		21,902.2		21,902.2
153.3	153.3							2.雇 用 者 報 酬				264,670.4		264,670.4	21.7	264,692.1
-	-							(1)賃金・俸給				226,372.8		226,372.8	-	-
-	-							(2)雇主の社会負担				38,297.6		38,297.6	-	-
-	-							a.雇主の現実社会負担				28,259.6		28,259.6	-	-
-	-							b.雇主の帰属社会負担				10,038.0		10,038.0	-	-
								3.生 産 ・ 輸 入 品 に 課 さ れ る 税			43,401.4			43,401.4		43,401.4
								(1)生産物に課される税			23,638.2			23,638.2		23,638.2
								a.付加価値型税(VAT)			12,871.9			12,871.9		12,871.9
								b.輸入関税			960.0			960.0		960.0
								c.その他			9,806.4			9,806.4		9,806.4
								(2)生産に課されるその他の税			19,763.2			19,763.2		19,763.2
								4.(控除)補助金			3,027.9			3,027.9		3,027.9
135,272.8	26,207.2	109,065.6	315.0	14,270.7	13,084.9	48,473.4	32,921.6	5.財 産 所 得	19,241.0	69,522.5	10,160.1	26,573.0	675.8	126,172.4	9,100.4	135,272.8
86,754.0	15,067.7	71,686.3	296.6	13,990.2	12,769.6	34,387.5	10,242.4	(1)利子	5,343.6	61,364.2	9,475.4	6,524.1	641.7	83,349.1	3,404.9	86,754.0
26,809.8	6,104.2	20,705.6				3,287.0	17,418.6	(2)法人企業の分配所得	8,593.7	7,705.8	650.4	6,574.3	3.0	23,527.2	3,282.6	26,809.8
-	-	19,983.5				3,271.3	16,712.1	a.配当	8,486.4	7,607.3	27.4	6,574.3	3.0	22,698.5	-	-
-	-	722.2				15.7	706.5	b.準法人企業所得からの引き出し	107.3	98.5	623.0			828.8	-	-
2,751.6	2,300.5	451.1				187.1	264.0	(3)海外直接投資に関する再投資収益	1,857.2	443.3				2,300.5	451.1	2,751.6
10,352.4	-	10,352.4				10,352.4		(4)保険契約者に帰属する財産所得	41.1	9.2	0.4	10,300.7	0.9	10,352.4	-	10,352.4
8,605.0	2,734.8	5,870.2	18.4	280.5	315.4	259.4	4,996.6	(5)賃貸料	3,405.3(注)		33.9	3,173.8	30.2	6,643.2	1,961.8	8,605.0
416,354.1		416,354.1	360.8	322,008.0	37,448.7	15,547.2	40,989.4	6.第1次所得バランス(純)								
523,387.9		523,387.9	2,001.2	342,513.5	53,618.2	19,414.2	105,840.7	第1次所得バランス(総)								

(注)賃貸料(受取)については、非金融法人企業及び金融機関を一括計上している。

4.所得の第2次分配勘定

合計	支払							受取							合計	
	海外勘定	一國経済	対家計非 営利団体	家計	一般政府	金融機関	非金融 法人企業	取引とバランス項目	非金融 法人企業	金融機関	一般政府	家計	対家計非 営利団体	一國経済		海外勘定
								1.第1次所得バランス(純)	40,989.4	15,547.2	37,448.7	322,008.0	360.8	416,354.1		416,354.1
								第1次所得バランス(総)	105,840.7	19,414.2	53,618.2	342,513.5	2,001.2	523,387.9		523,387.9
49,056.7		49,056.7		27,327.1		2,979.9	18,749.6	2.所得・富等に課される経常税			49,056.7				49,056.7	49,056.7
46,546.0		46,546.0		25,374.2		2,934.7	18,237.1	(1)所得に課される税			46,546.0				46,546.0	46,546.0
2,510.7		2,510.7		1,952.9		45.2	512.5	(2)その他の経常税			2,510.7				2,510.7	2,510.7
68,332.6		68,332.6		68,332.6				3.社会負担	5,560.7	6,082.1	56,350.0		339.8	68,332.6		68,332.6
58,294.6		58,294.6		58,294.6				(1)現実社会負担		5,539.0	52,755.6			58,294.6		58,294.6
28,215.1		28,215.1		28,215.1				a.雇主の現実社会負担		4,274.4	23,940.7			28,215.1		28,215.1
23,940.7		23,940.7		23,940.7				(a)雇主の強制的現実社会負担			23,940.7			23,940.7		23,940.7
4,274.4		4,274.4		4,274.4				(b)雇主の自発的現実社会負担		4,274.4				4,274.4		4,274.4
30,079.5		30,079.5		30,079.5				b.雇用者の社会負担		1,264.6	28,814.9			30,079.5		30,079.5
28,814.9		28,814.9		28,814.9				(a)雇用者の強制的社会負担			28,814.9			28,814.9		28,814.9
1,264.6		1,264.6		1,264.6				(b)雇用者の自発的社会負担		1,264.6				1,264.6		1,264.6
10,038.0		10,038.0		10,038.0				(2)帰属社会負担	5,560.7	543.1	3,594.4		339.8	10,038.0		10,038.0
72,480.3		72,480.3	649.7		59,652.3	6,617.6	5,560.7	4.現物社会移転以外の社会給付				72,480.3		72,480.3		72,480.3
48,601.8		48,601.8			48,601.8			(1)現金による社会保障給付				48,601.8		48,601.8		48,601.8
6,074.5		6,074.5			6,074.5			(2)年金基金による社会給付				6,074.5		6,074.5		6,074.5
10,038.0		10,038.0	339.8		3,594.4	543.1	5,560.7	(3)無基金雇用者社会給付				10,038.0		10,038.0		10,038.0
7,765.9		7,765.9	309.9		7,456.0			(4)社会扶助給付				7,765.9		7,765.9		7,765.9
89,168.6	2,010.6	87,158.0	43.6	23,264.8	54,567.2	5,070.6	4,211.8	5.その他の経常移転	4,898.5	5,561.0	48,779.7	18,744.6	8,097.0	86,080.9	3,087.7	89,168.6
4,793.7	-	4,793.7	43.6	3,117.9	19.2	186.4	1,426.7	(1)非生命純保険料		4,793.7				4,793.7	-	4,793.7
4,793.7	-	4,793.7				4,793.7		(2)非生命保険金	1,457.4	184.6	17.4	3,096.7	37.6	4,793.7	-	4,793.7
47,592.7		47,592.7			47,592.7			(3)一般政府内の経常移転			47,592.7			47,592.7		47,592.7
-	-	452.2			452.2			(4)経常国際協力			0.1			0.1	-	-
-	-	29,525.6		20,146.9	6,503.1	90.4	2,785.1	(5)他に分類されない経常移転	3,441.1	582.7	1,169.5	15,647.9	8,059.5	28,900.6	-	-
415,277.0		415,277.0	8,104.3	294,308.5	77,415.6	12,522.2	22,926.5	6.可処分所得(純)								
522,310.8		522,310.8	9,744.8	314,814.0	93,585.1	16,389.1	87,777.8	可処分所得(総)								

(注)現物社会移転以外の社会給付のうち、社会扶助給付には、現物を含む。

5.現物所得の再分配勘定

合計	支払							受取							合計	
	海外勘定	一國経済	対家計非 営利団体	家計	一般政府	金融機関	非金融 法人企業	取引とバランス項目	非金融 法人企業	金融機関	一般政府	家計	対家計非 営利団体	一國経済		海外勘定
								1.可処分所得(純)	22,926.5	12,522.2	77,415.6	294,308.5	8,104.3	415,277.0		415,277.0
								可処分所得(総)	87,777.8	16,389.1	93,585.1	314,814.0	9,744.8	522,310.8		522,310.8
58,207.4		58,207.4	6,325.1		51,882.3			2.現物社会移転				58,207.4		58,207.4		58,207.4
33,151.9		33,151.9			33,151.9			(1)現物社会給付				33,151.9		33,151.9		33,151.9
1,301.5		1,301.5			1,301.5			a.払い戻しによる社会保障給付				1,301.5		1,301.5		1,301.5
31,850.3		31,850.3			31,850.3			b.その他の現物社会保障給付				31,850.3		31,850.3		31,850.3
25,055.6		25,055.6	6,325.1		18,730.4			(2)個別的非市場財・サービスの移転				25,055.6		25,055.6		25,055.6
415,277.0		415,277.0	1,779.2	352,515.9	25,533.3	12,522.2	22,926.5	3.調整可処分所得(純)								
522,310.8		522,310.8	3,419.6	373,021.4	41,702.8	16,389.1	87,777.8	調整可処分所得(総)								

6. 所得の使用勘定

(1) 可処分所得の使用勘定

合計	支払								受取							
	海外勘定	一国経済	対家計非 営利団体	家計	一般政府	金融機関	非金融 法人企業	取引とバランス項目	非金融 法人企業	金融機関	一般政府	家計	対家計非 営利団体	一国経済	海外勘定	合計
								1. 可処分所得(純)	22,926.5	12,522.2	77,415.6	294,308.5	8,104.3	415,277.0		415,277.0
								可処分所得(総)	87,777.8	16,389.1	93,585.1	314,814.0	9,744.8	522,310.8		522,310.8
382,862.2		382,862.2	6,325.1	284,119.8	92,417.2			2. 最終消費支出								
342,327.2		342,327.2	6,325.1	284,119.8	51,882.3			(1) 個別消費支出								
40,534.9		40,534.9			40,534.9			(2) 集合消費支出								
-535.5		-535.5				-535.5		3. 年金基金年金準備金の変動				-535.5		-535.5		-535.5
32,414.8		32,414.8	1,779.2	9,653.1	-15,001.6	13,057.7	22,926.5	4. 貯蓄(純)								
139,448.6		139,448.6	3,419.6	30,158.7	1,167.9	16,924.7	87,777.8	貯蓄(総)								
-24,793.7	-24,793.7							5. 経常対外収支								

(2) 調整可処分所得の使用勘定

合計	支払								受取							
	海外勘定	一国経済	対家計非 営利団体	家計	一般政府	金融機関	非金融 法人企業	取引とバランス項目	非金融 法人企業	金融機関	一般政府	家計	対家計非 営利団体	一国経済	海外勘定	合計
								1. 調整可処分所得(純)	22,926.5	12,522.2	25,533.3	352,515.9	1,779.2	415,277.0		415,277.0
								調整可処分所得(総)	87,777.8	16,389.1	41,702.8	373,021.4	3,419.6	522,310.8		522,310.8
382,862.2		382,862.2		342,327.2	40,534.9			2. 現実最終消費								
342,327.2		342,327.2		342,327.2				(1) 現実個別消費								
40,534.9		40,534.9			40,534.9			(2) 現実集合消費								
-535.5		-535.5				-535.5		3. 年金基金年金準備金の変動				-535.5		-535.5		-535.5
32,414.8		32,414.8	1,779.2	9,653.1	-15,001.6	13,057.7	22,926.5	4. 貯蓄(純)								
139,448.6		139,448.6	3,419.6	30,158.7	1,167.9	16,924.7	87,777.8	貯蓄(総)								
-24,793.7	-24,793.7							5. 経常対外収支								

7. 資本勘定

合計	資産の変動								負債・正味資産の変動							
	海外勘定	一国経済	対家計非 営利団体	家計	一般政府	金融機関	非金融 法人企業	取引とバランス項目	非金融 法人企業	金融機関	一般政府	家計	対家計非 営利団体	一国経済	海外勘定	合計
								1. 貯蓄(純)	22,926.5	13,057.7	-15,001.6	9,653.1		32,414.8		32,414.8
								2. 経常対外収支								-24,793.7
120,670.3		120,670.3	1,277.7	19,533.3	16,050.8	4,134.0	79,674.4	3. 総固定資本形成								
-		-	-	-	-	-	-	(1) 有形固定資産								
10,251.8		10,251.8	-	-	-	-	-	(2) 無形固定資産								
-		-	-	-	-	-	-	(3) 有形非生産資産の改良								
107,033.8		107,033.8	1,640.5	20,505.5	16,169.5	3,867.0	64,851.4	4. (控除) 固定資本減耗								
3,639.9		3,639.9		237.1	68.2		3,334.7	5. 在庫品増加								
0.0		0.0	13.9	-8,880.1	1,864.4	-450.3	7,452.1	6. 土地の購入(純)								
								7. 資本移転等(受取)	2,573.0	361.4	6,939.1	234.1	42.2	10,149.8	555.4	10,705.2
								(1) 居住者からのもの	2,490.7	361.4	6,938.9	234.1	42.2	10,067.3		10,067.3
								うち資本税			1,496.5			1,496.5		1,496.5
								(2) 海外からのもの	82.3	-	0.2	-	-	82.5	555.4	637.9
								8. (控除) 資本移転等(支払)	671.8	4,806.2	3,139.6	2,005.2	0.0	10,622.8	82.5	10,705.3
								(1) 居住者に対するもの	381.0	4,806.2	2,875.0	2,005.2	0.0	10,067.4		10,067.4
								うち資本税			1,496.5			1,496.5		1,496.5
								(2) 海外に対するもの	290.8	-	264.6	-	-	555.4	82.5	637.9
0.0	-24,320.7	24,320.7	2,170.2	17,497.2	-13,016.0	8,796.1	-782.2	9. 純貸出(+)/純借入(-)								
								10. 貯蓄・資本移転による正味資産の変動	24,827.7	8,612.9	-11,202.1	7,882.0	1,821.4	41,597.2	-24,320.7	17,276.5

(注) 純貸出(+)/純借入(-)のうち、一国経済及び海外勘定は、純貸出(+)/純借入(-)(資金過不足)。

8.金融勘定

資産の変動								負債・正味資産の変動									
(単位:10億円)								(単位:10億円)									
合計	海外勘定	一 国 経 済	対家計非 営利団体	家計	一般政府	金融機関	非金融 法人企業	取引とバランス項目	非金融 法人企業	金融機関	一般政府	家計	対家計非 営利団体	一 国 経 済	海外勘定	合計	
								1.純貸出(+)/純借入(-)(資金過不足)	10,743.5	-800.3	-2,757.3	17,564.1	-429.3	24,320.7	-24,320.7	0.0	
-	-	-	-	-	-	-	-	2.貨幣用金・SDR							25.7	25.7	
-11,244.0	154.8	-11,398.8	-1,312.4	6,785.7	-16,333.5	-11,706.7	11,168.1	3.現金・預金		-22,555.0				-22,555.0	11,311.0	-11,244.0	
1,833.3	850.8	982.5	-308.1		-4,363.7	4,677.6	976.7	4.貸出・借入	7,498.1	-4,171.2	-12,808.7	-3,521.5	-541.6	-13,544.9	15,378.2	1,833.3	
25,052.5	19,890.7	5,161.8	650.2	14,080.3	1,979.3	-12,284.1	736.1	5.株式以外の証券	2,992.0	15,751.6	6,308.9			25,052.5		25,052.5	
-2,851.9	8,219.4	-11,071.3	2.2	-17,034.6	8,395.4	-436.3	-1,998.0	6.株式・出資金	-3,216.2	-185.3	569.5		-20.0	-2,852.0		-2,852.0	
-7,098.4	8,219.4	-15,317.8	2.2	-15,105.6	8,188.3	-6,404.8	-1,997.9	うち株式	-5,767.7	-1,330.8				-7,098.5		-7,098.5	
-	-	-	-	-	-	-	-	7.金融派生商品	-	-	-	-	-	-	-	-	
7,668.9		7,668.9		7,668.9				8.保険・年金準備金		7,668.9					7,668.9		7,668.9
39,960.2	1,962.2	37,998.0	-22.8	6,666.5	982.6	15,742.4	14,629.3	9.その他の金融資産・負債	7,494.8	284.2	-652.3	4,124.2	0.0	11,250.9	28,683.7	39,934.6	

(注)資産の変動のうち「貨幣用金・SDR」は、「その他の金融資産」に一括計上している。

9.調整勘定

(1)その他の資産量変動勘定

資産の変動								負債・正味資産の変動								
(単位:10億円)								(単位:10億円)								
合計	海外勘定	一 国 経 済	対家計非 営利団体	家計	一般政府	金融機関	非金融 法人企業	取引とバランス項目	非金融 法人企業	金融機関	一般政府	家計	対家計非 営利団体	一 国 経 済	海外勘定	合計
-291.1		-291.1	0.0	0.0	-291.1	0.0	0.0	1.非金融資産								
-291.1		-291.1	0.0	0.0	-291.1	0.0	0.0	(1)生産資産								
0.0		0.0		0.0	0.0			a.在庫								
2,131.3		2,131.3	0.0	0.0	-291.1	0.0	0.0	b.有形固定資産								
-2,422.4		-2,422.4						c.無形固定資産								
0.0		0.0	0.0	0.0	0.0	0.0	0.0	(2)有形非生産資産								
0.0		0.0	0.0	0.0	0.0	0.0	0.0	a.土地								
0.0		0.0						b.地下資源								
0.0		0.0		0.0				c.漁場								
-	-	-18,607.4	0.0	-326.4	0.0	-8,196.6	-10,084.4	2.金融資産	-6,663.4	-983.3	51.1	-8,914.2	-88.8	-16,598.6	-	-
-	-	-8,196.6	-	-	-	-8,196.6	-	(再掲)債権者による不良債権の抹消	-4,493.5	-605.8	-	-946.8	-88.8	-6,134.9	-	-
								3.その他の資産量変動による正味資産の変動	-3,421.0	-7,213.3	-342.2	8,587.8	88.8	-2,299.9	-	-

(2)再評価勘定

資産の変動								負債・正味資産の変動								
(単位:10億円)								(単位:10億円)								
合計	海外勘定	一 国 経 済	対家計非 営利団体	家計	一般政府	金融機関	非金融 法人企業	取引とバランス項目	非金融 法人企業	金融機関	一般政府	家計	対家計非 営利団体	一 国 経 済	海外勘定	合計
20,445.1		20,445.1	807.2	15,839.3	2,125.5	960.2	713.0	1.非金融資産								
13,522.5		13,522.5	223.6	854.7	6,496.4	307.8	5,640.0	(1)生産資産								
2,058.1		2,058.1		-753.5	1,059.4		1,752.2	a.在庫								
11,082.5		11,082.5						b.有形固定資産								
381.9		381.9	223.6	1,608.2	5,437.0	307.8	3,887.8	c.無形固定資産								
6,922.6		6,922.6	583.6	14,984.6	-4,370.9	652.4	-4,927.0	(2)有形非生産資産								
7,002.4		7,002.4	583.6	15,095.7	-4,370.9	652.4	-4,958.4	a.土地								
31.4		31.4					31.4	b.地下資源								
-111.1		-111.1		-111.1				c.漁場								
-	-	-161,253.0	330.4	-79,856.7	20,156.9	-20,384.6	-81,499.0	2.金融資産	-148,422.9	-29,690.8	3,954.0	78.8	0.0	-174,080.9	-	-
-	-	-150,506.9	-8.3	-69,054.6	9,836.9	-33,697.5	-57,583.4	うち株式	-150,069.0	-34,089.3				-184,158.3	-	-
								3.名目保有利得または損失による正味資産の変動	67,636.9	10,266.4	18,328.4	-64,096.2	1,137.6	33,273.0	-	-

a.中立保有利得または損失勘定

資産の変動								負債・正味資産の変動								
(単位:10億円)																
合計	海外勘定	一国経済	対家計非 営利団体	家計	一般政府	金融機関	非金融 法人企業	取引とバランス項目	非金融 法人企業	金融機関	一般政府	家計	対家計非 営利団体	一国経済	海外勘定	合計
-32,515.2		-32,515.2	-565.4	-13,049.4	-6,177.9	-565.8	-12,156.7	1.非金融資産								
-16,384.7		-16,384.7	-210.5	-3,088.7	-4,414.9	-406.8	-8,263.8	(1)生産資産								
-1,150.2		-1,150.2		-200.4	-63.6		-886.1	a.在庫								
-14,929.3		-14,929.3		-2,888.3	-4,351.3	-406.8	-7,377.6	b.有形固定資産								
-305.2		-305.2	-210.5	-2,888.3	-4,351.3	-406.8	-7,377.6	c.無形固定資産								
-16,130.4		-16,130.4	-354.9	-9,960.7	-1,763.0	-158.9	-3,893.0	(2)有形非生産資産								
-16,115.8		-16,115.8	-354.9	-9,953.4	-1,763.0	-158.9	-3,885.6	a.土地								
-7.3		-7.3					-7.3	b.地下資源								
-7.3		-7.3		-7.3				c.漁場								
-	-	-78,280.0	-654.4	-20,357.3	-6,991.1	-37,408.7	-12,868.4	2.金融資産	-20,450.3	-37,195.7	-12,544.9	-4,975.9	-221.5	-75,388.3	-	-
-	-	-9,321.3	-1.4	-2,763.7	-441.7	-2,902.1	-3,212.4	うち株式	-10,034.9	-1,998.6				-12,033.5	-	-
								3.中立保有利得または損失による正味資産の変動	-4,574.8	-778.8	-624.0	-28,430.9	-998.3	-35,406.8	-	-

b.実質保有利得または損失勘定

資産の変動								負債・正味資産の変動								
(単位:10億円)																
合計	海外勘定	一国経済	対家計非 営利団体	家計	一般政府	金融機関	非金融 法人企業	取引とバランス項目	非金融 法人企業	金融機関	一般政府	家計	対家計非 営利団体	一国経済	海外勘定	合計
52,960.2		52,960.2	1,372.6	28,888.7	8,303.3	1,526.0	12,869.7	1.非金融資産								
29,907.2		29,907.2	434.1	3,943.4	10,911.3	714.6	13,903.7	(1)生産資産								
3,208.3		3,208.3		-553.0	1,123.0		2,638.3	a.在庫								
26,011.8		26,011.8		4,496.4	9,788.3	714.6	11,265.4	b.有形固定資産								
687.1		687.1	434.1	4,496.4	9,788.3	714.6	11,265.4	c.無形固定資産								
23,053.0		23,053.0	938.5	24,945.2	-2,608.0	811.3	-1,034.0	(2)有形非生産資産								
23,118.2		23,118.2	938.5	25,049.1	-2,608.0	811.3	-1,072.7	a.土地								
38.7		38.7					38.7	b.地下資源								
-103.8		-103.8		-103.8				c.漁場								
-	-	-82,973.0	984.8	-59,499.4	27,148.0	17,024.1	-68,630.6	2.金融資産	-127,972.6	7,504.9	16,498.9	5,054.7	221.5	-98,692.6	-	-
-	-	-141,185.6	-6.9	-66,290.9	10,278.6	-30,795.4	-54,371.0	うち株式	-140,034.1	-32,090.7				-172,124.8	-	-
								3.実質保有利得または損失による正味資産の変動	72,211.7	11,045.2	18,952.4	-35,665.4	2,135.9	68,679.8	-	-

(3)その他

資産の変動								負債・正味資産の変動								
(単位:10億円)																
合計	海外勘定	一国経済	対家計非 営利団体	家計	一般政府	金融機関	非金融 法人企業	取引とバランス項目	非金融 法人企業	金融機関	一般政府	家計	対家計非 営利団体	一国経済	海外勘定	合計
-5,223.3		-5,223.3	377.9	-3,633.1	-1,578.6	1,288.4	-1,678.0	1.生産資産								
-5,357.0		-5,357.0	377.9	-3,633.1	-1,578.6	1,288.4	-1,678.0	(1)有形固定資産								
133.6		133.6						(2)無形固定資産								
								2.その他の正味資産の変動	-1,678.0	1,288.4	-1,578.6	-3,633.1	377.9	-5,223.3		-5,223.3

10.貸借対照表
(1)期首貸借対照表

資産														(単位:10億円)				負債・正味資産			
合計	海外勘定	一国経済	対家計非 営利団体	家計	一般政府	金融機関	非金融 法人企業	取引とバランス項目	非金融 法人企業	金融機関	一般政府	家計	対家計非 営利団体	一国経済	海外勘定	合計					
2,504,632.5		2,504,632.5	43,771.4	1,010,756.2	476,371.8	43,743.1	929,989.9	1.非金融資産													
1,260,430.1		1,260,430.1	16,380.3	238,724.6	341,683.8	31,321.8	632,319.6	(1)生産資産													
87,580.7				15,396.4	4,888.8		67,295.5	a.在庫													
1,150,142.0		1,150,142.0	16,380.3	223,328.2	336,795.0	31,321.8	565,024.1	b.有形固定資産													
22,707.4		22,707.4						c.無形固定資産													
1,244,202.3		1,244,202.3	27,391.1	772,031.6	134,688.0	12,421.3	297,670.3	(2)有形非生産資産													
1,243,073.4		1,243,073.4	27,391.1	771,468.0	134,688.0	12,421.3	297,105.0	a.土地													
565.3		565.3					565.3	b.地下資源													
563.6		563.6		563.6				c.漁場													
6,429,121.8	395,121.8	6,034,000.0	50,858.5	1,565,647.3	542,912.9	2,889,609.3	984,972.0	2.金融資産・負債	1,573,969.8	2,872,895.3	970,787.0	383,976.3	17,290.6	5,818,919.0	610,202.8	6,429,121.8					
-		-						(1)貨幣用金・SDR							2,194.2	2,194.2					
1,359,018.6	7,146.4	1,351,872.2	22,322.1	777,636.7	118,912.2	235,949.3	197,051.9	(2)現金・預金		1,352,721.9				1,352,721.9	6,296.7	1,359,018.6					
1,507,405.3	84,088.0	1,423,317.3	4,173.8		67,757.5	1,302,639.5	48,746.5	(3)貸出・借入	414,788.2	462,922.2	201,525.8	327,257.0	17,089.9	1,423,583.1	83,822.2	1,507,405.3					
1,179,526.6	56,082.6	1,123,444.0	23,986.1	104,370.8	122,060.3	839,181.3	33,845.5	(4)株式以外の証券	89,156.5	375,749.5	714,620.6			1,179,526.6		1,179,526.6					
1,015,758.4	206,642.0	809,116.4	105.9	223,044.8	101,184.6	234,067.8	250,713.3	(5)株式・出資金	812,349.1	177,596.0	25,639.1		174.2	1,015,758.4		1,015,758.4					
931,475.6	206,642.0	724,833.6	105.9	218,460.5	31,350.8	226,216.9	248,699.5	うち株式	776,718.2	154,757.4				931,475.6		931,475.6					
35,634.8	13,560.1	22,074.7	0.0	137.5	0.0	20,351.6	1,585.6	(6)金融派生商品	2,332.2	22,962.4	0.0	150.0	0.0	25,444.6	10,190.2	35,634.8					
397,122.8		397,122.8		397,122.8				(7)保険・年金準備金		397,122.8				397,122.8		397,122.8					
934,655.3	27,602.7	907,052.6	270.6	63,334.7	132,998.3	257,419.8	453,029.2	(8)その他の金融資産・負債	255,343.8	83,820.5	29,001.5	56,569.3	26.5	424,761.6	507,699.5	932,461.1					
								3.正味資産	340,992.1	60,457.1	48,497.7	2,192,427.2	77,339.3	2,719,713.5	-215,081.0	2,504,632.5					

(注)資産のうち「貨幣用金・SDR」は、「その他の金融資産」に一括計上している。

(2)貸借対照表における変動

資産の変動														(単位:10億円)				負債・正味資産の変動			
合計	海外勘定	一国経済	対家計非 営利団体	家計	一般政府	金融機関	非金融 法人企業	取引とバランス項目	非金融 法人企業	金融機関	一般政府	家計	対家計非 営利団体	一国経済	海外勘定	合計					
32,207.0		32,207.0	836.3	2,591.0	2,069.7	2,065.4	24,644.8	1.非金融資産													
21,712.7		21,712.7	228.0	-3,515.9	2,190.6	1,860.0	20,949.9	(1)生産資産													
5,698.0		5,698.0		-516.3	1,127.5		5,086.8	a.在庫													
15,372.5		15,372.5						b.有形固定資産													
642.2		642.2	228.0	-2,999.5	1,063.1	1,860.0	15,863.2	c.無形固定資産													
10,494.5		10,494.5	608.3	6,106.9	-120.9	205.4	3,694.8	(2)有形非生産資産													
10,574.2		10,574.2	608.3	6,218.0	-120.9	205.4	3,663.4	a.土地													
31.4		31.4					31.4	b.地下資源													
-111.1		-111.1		-111.1				c.漁場													
-150,490.0	29.3	-150,519.3	-660.5	-62,016.3	10,817.0	-32,588.3	-66,071.2	2.金融資産・負債	-140,317.6	-33,880.9	-2,577.5	-8,232.7	-650.4	-185,659.1	35,169.3	-150,489.8					
-		-						(1)貨幣用金・SDR							477.0	477.0					
-12,456.4	-3.6	-12,452.8	-1,312.4	6,785.7	-17,055.6	-12,038.4	11,167.9	(2)現金・預金		-23,458.6				-23,458.6	11,002.2	-12,456.4					
-12,781.7	-654.0	-12,127.7	-308.1		-4,363.7	-4,011.3	-3,444.6	(3)貸出・借入	-1,390.9	-6,135.2	-14,400.5	-4,468.3	-630.4	-27,025.3	14,243.6	-12,781.7					
30,321.4	19,346.7	10,974.7	988.9	12,377.5	3,304.1	-6,673.7	977.9	(4)株式以外の証券	4,980.8	13,434.2	11,906.4			30,321.4		30,321.4					
-187,010.3	-25,432.1	-161,578.2	-6.1	-86,089.2	18,232.3	-34,133.8	-59,581.4	(5)株式・出資金	-153,285.2	-34,274.6	569.5		-20.0	-187,010.3		-187,010.3					
-191,256.8	-25,432.1	-165,824.7	-6.1	-84,160.2	18,025.2	-40,102.3	-59,581.3	うち株式	-155,836.7	-35,420.1				-191,256.8		-191,256.8					
11,946.5	4,160.9	7,785.6	0.0	82.4	0.0	7,729.3	-26.1	(6)金融派生商品	784.3	6,965.2	0.0	78.8	0.0	7,828.3	4,118.2	11,946.5					
7,291.4		7,291.4		7,291.4				(7)保険・年金準備金		7,291.4				7,291.4		7,291.4					
12,199.1	2,611.4	9,587.7	-22.8	-2,464.1	10,699.9	16,539.6	-15,164.9	(8)その他の金融資産・負債	8,593.4	2,296.7	-652.9	-3,843.2	0.0	6,394.0	5,328.3	11,722.3					
								3.正味資産の変動	98,891.2	3,358.0	15,464.2	-51,192.6	826.2	67,346.8	-35,140.0	32,206.8					
								(1)貯蓄・資本移転	24,827.7	8,612.9	-11,202.1	7,882.0	1,821.4	41,597.2	-24,320.7	17,276.5					
								(2)その他の資産量変動	-3,421.0	-7,213.3	-342.2	8,587.8	88.8	-2,299.9	-	-					
								(3)名目保有利得または損失	67,636.9	10,266.4	18,328.4	-64,096.2	1,137.6	33,273.0	-	-					
								a.中立保有利得または損失	-4,574.8	-778.8	-624.0	-28,430.9	-998.3	-35,406.8	-	-					
								b.実質保有利得または損失	72,211.7	11,045.2	18,952.4	-35,665.4	2,135.9	68,679.8	-	-					
								(4)その他	-1,678.0	1,288.4	-1,578.6	-3,633.1	377.9	-5,223.3	-	-5,223.3					

(注)資産の変動のうち「貨幣用金・SDR」は、「その他の金融資産」に一括計上している。

(3)期末貸借対照表

資産														負債・正味資産			
(単位:10億円)																	
合計	海外勘定	一国経済	対家計非 営利団体	家計	一般政府	金融機関	非金融 法人企業	取引とバランス項目	非金融 法人企業	金融機関	一般政府	家計	対家計非 営利団体	一国経済	海外勘定	合計	
2,536,839.5		2,536,839.5	44,607.7	1,013,347.2	478,441.5	45,808.5	954,634.7	1.非金融資産									
1,282,142.8		1,282,142.8	16,608.3	235,208.7	343,874.4	33,181.8	653,269.5	(1)生産資産									
93,278.7		93,278.7		14,880.1	6,016.3		72,382.3	a.在庫									
1,165,514.5		1,165,514.5	16,608.3	220,328.7	337,858.1	33,181.8	580,887.3	b.有形固定資産									
23,349.6		23,349.6						c.無形固定資産									
1,254,696.8		1,254,696.8	27,999.4	778,138.5	134,567.1	12,626.7	301,365.1	(2)有形非生産資産									
1,253,647.6		1,253,647.6	27,999.4	777,686.0	134,567.1	12,626.7	300,768.4	a.土地									
596.7		596.7					596.7	b.地下資源									
452.5		452.5		452.5				c.漁場									
6,278,631.8	395,151.1	5,883,480.7	50,198.0	1,503,631.0	553,729.9	2,857,021.0	918,900.8	2.金融資産・負債	1,433,652.2	2,839,014.4	968,209.5	375,743.6	16,640.2	5,633,259.9	645,372.1	6,278,632.0	
-		-						(1)貨幣用金・SDR							2,671.2	2,671.2	
1,346,562.2	7,142.8	1,339,419.4	21,009.7	784,422.4	101,856.6	223,910.9	208,219.8	(2)現金・預金		1,329,263.3				1,329,263.3	17,298.9	1,346,562.2	
1,494,623.6	83,434.0	1,411,189.6	3,865.7		63,393.8	1,298,628.2	45,301.9	(3)貸出・借入	413,397.3	456,787.0	187,125.3	322,788.7	16,459.5	1,396,557.8	98,065.8	1,494,623.6	
1,209,848.0	75,429.3	1,134,418.7	24,975.0	116,748.3	125,364.4	832,507.6	34,823.4	(4)株式以外の証券	94,137.3	389,183.7	726,527.0			1,209,848.0		1,209,848.0	
828,748.1	181,209.9	647,538.2	99.8	136,955.6	119,416.9	199,934.0	191,131.9	(5)株式・出資金	659,063.9	143,321.4	26,208.6		154.2	828,748.1		828,748.1	
740,218.8	181,209.9	559,008.9	99.8	134,300.3	49,376.0	186,114.6	189,118.2	うち株式	620,881.5	119,337.3				740,218.8		740,218.8	
47,581.3	17,721.0	29,860.3	0.0	219.9	0.0	28,080.9	1,559.5	(6)金融派生商品	3,116.5	29,927.6	0.0	228.8	0.0	33,272.9	14,308.4	47,581.3	
404,414.2		404,414.2		404,414.2				(7)保険・年金準備金		404,414.2				404,414.2		404,414.2	
946,854.4	30,214.1	916,640.3	247.8	60,870.6	143,698.2	273,959.4	437,864.3	(8)その他の金融資産・負債	263,937.2	86,117.2	28,348.6	52,726.1	26.5	431,155.6	513,027.8	944,183.4	
								3.正味資産	439,883.3	63,815.1	63,961.9	2,141,234.6	78,165.5	2,787,060.3	-250,221.0	2,536,839.3	

(注)資産のうち「貨幣用金・SDR」は、「その他の金融資産」に一括計上している。

11.財貨・サービス勘定

受取			(単位:10億円)		支払	
合計	取引とバランス項目			合計		
1,002,136.3	1.産出					
922,514.4	(1)産業					
64,836.9	(2)政府サービス生産者					
14,785.0	(3)対家計民間非営利サービス生産者					
	2.中間消費			488,145.1		
5,711.7	3.輸入品に課される税・関税					
	4.最終消費支出／現実最終消費			381,128.5		
	(1)個別消費支出／現実個別消費			340,593.6		
	(2)集合消費支出／現実集合消費			40,534.9		
	5.総固定資本形成			124,276.5		
	(1)有形固定資産			110,056.7		
	(2)無形固定資産			10,647.9		
	(3)有形非生産資産の改良			3,571.9		
	6.在庫品増加			3,803.4		
82,468.2	7.財貨・サービスの輸入					
	8.財貨・サービスの輸出			92,962.6		

(注)コモディティ・フロー法による推計値